

Quick Installation Guide

Español

English

Français

Italiano

Português

Deutsch

AZX6CCP

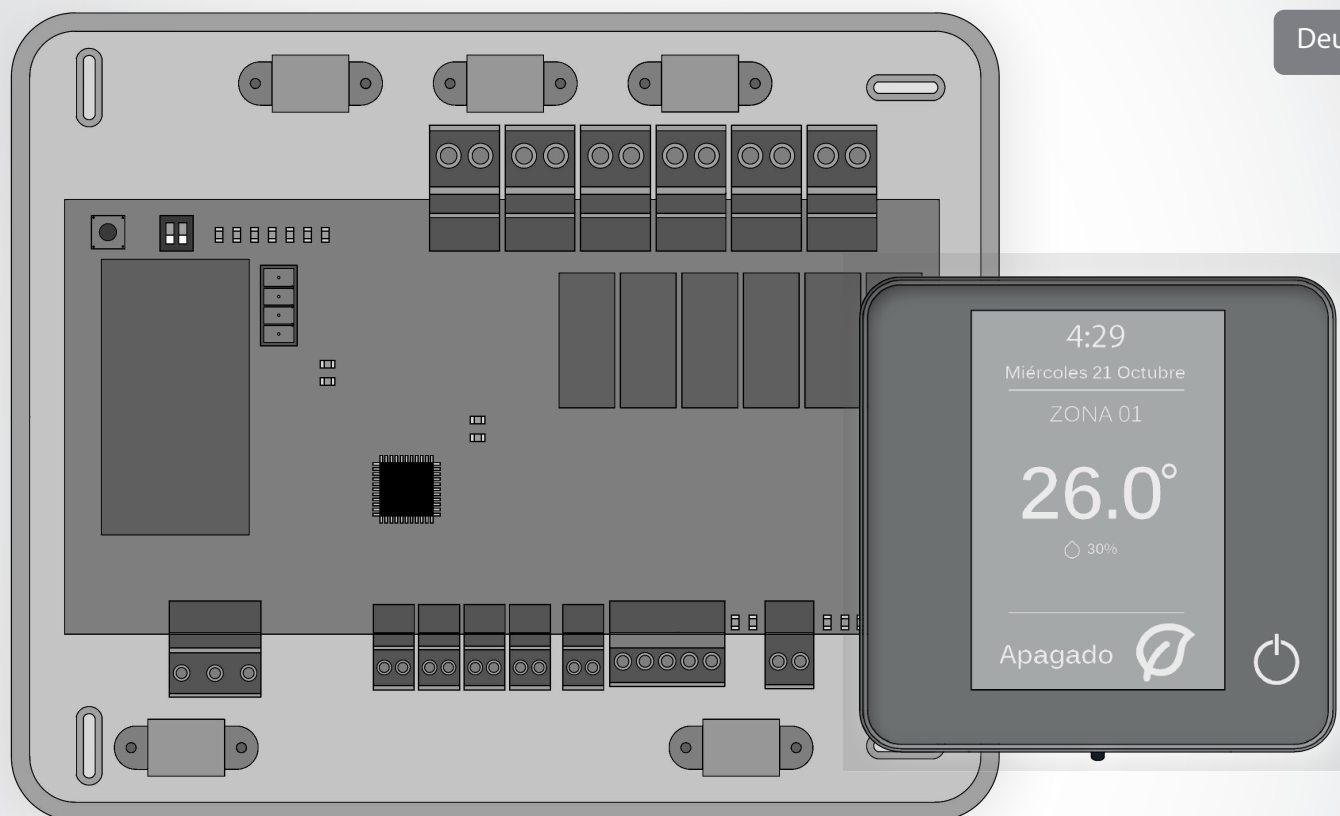

Aerothermia | Aerothermal | Aerothermia
 Aérothermie | Aerothermie | Aerothermie

2 tubos | 2-pipe | 2 tubos
 2 tubes | 2 tubi | 2-Rohre

3/4 tubos | 3/4-pipe | 3/4 tubos
 3/4 tubes | 3/4 tubi | 3/4-Rohre

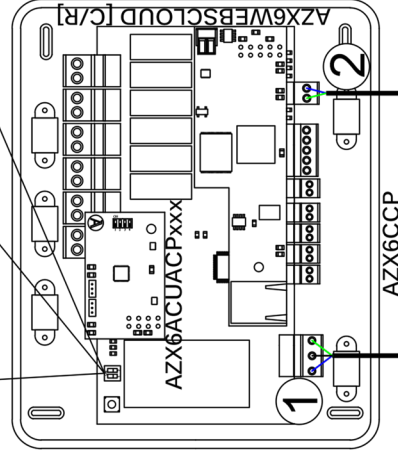
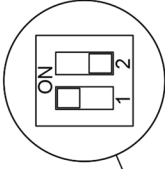
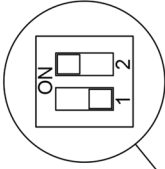
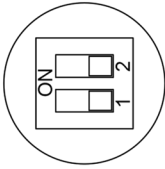

AZX6CCP

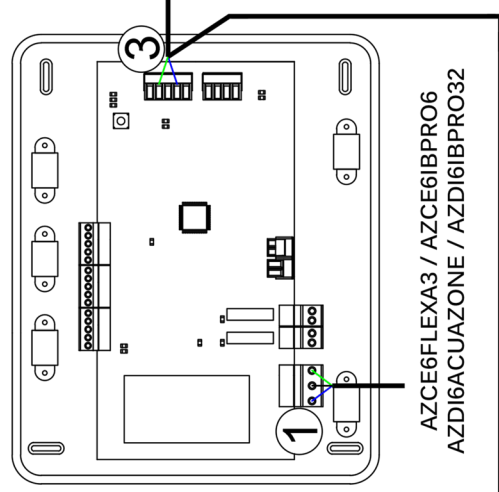

AZCE6FLEXA3 / AZCE6IBPRO6
 AZDI6ACUAZONE / AZDI6IBPRO32

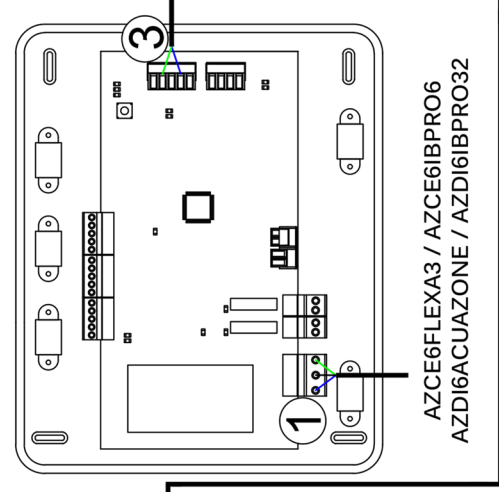

AZCE6FLEXA3 / AZCE6IBPRO6
 AZDI6ACUAZONE / AZDI6IBPRO32

AZX6CABLEBUS

AZX6CABLEBUS

1



3 x 1.5 mm²

2

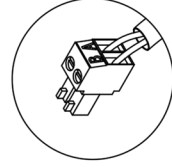

2 x 0.22 mm²

3

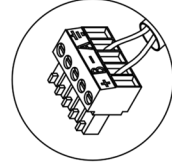

2 x 0.22 mm²

- A Azul | Blue | Azul | Bleu | Blu | Blau
- Negro | Black | Negro | Noir | Nero | Schwarz
- B Verde | Green | Verde | Vert | Verde | Grün
- + Rojo | Red | Vermelho | Rouge | Rosso | Rot

- N Neutro | Neutral | Neutro | Neutre | Neutro | Neutralleiter
- L Fase | Phase | Fase | Phase | Fase | Phase
- ⏏ Tierra | Ground | Terra | Terre | Terra | Schutzleiter

RadianT

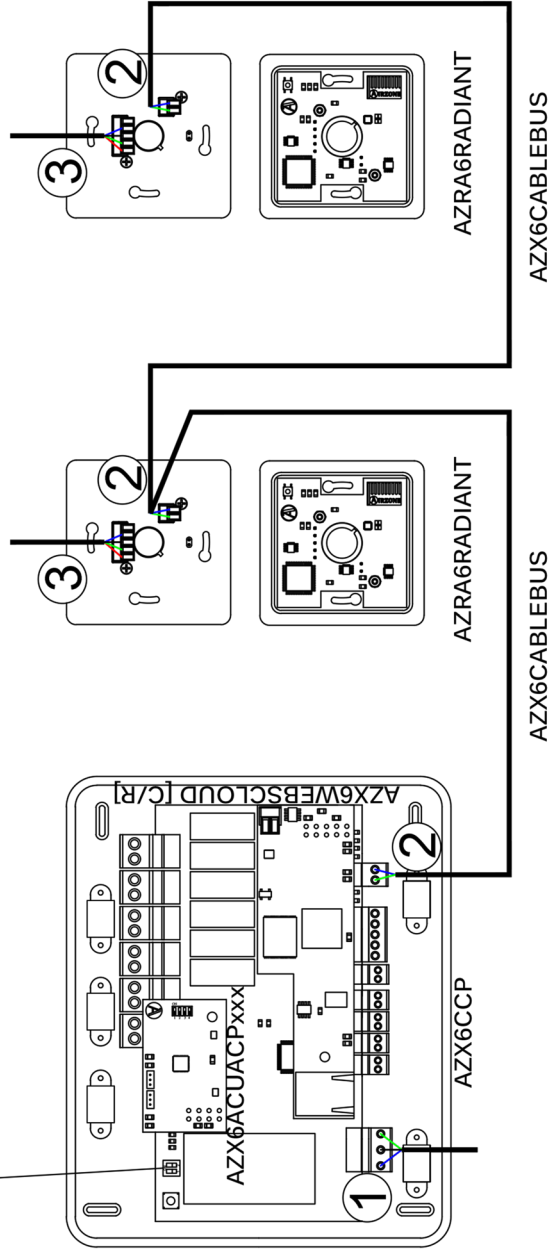
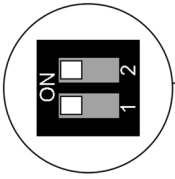

1

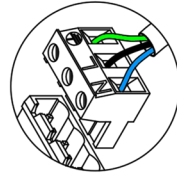

3 x 1.5 mm²

2

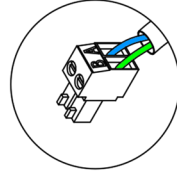

2 x 0.22 mm²

3

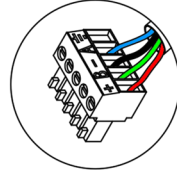

2 x 0.22 + 2 x 0.5 mm²

A Azul | Blue | Azul | Bleu | Blu | Blau

= Negro | Black | Negro | Noir | Nero | Schwarz

B Verde | Green | Verde | Vert | Verde | Grün

+ Rojo | Red | Vermelho | Rouge | Rosso | Rot

N Neutro | Neutral | Neutro | Neutre | Neutro | Neutraleiter

L Fase | Phase | Fase | Phase | Fase | Phase

⊕ Tierra | Ground | Terra | Terre | Terra | Schutzleiter

ÍNDICE

Precauciones y política medioambiental	5
Precauciones.....	5
Política medioambiental.....	5
Requisitos generales	5
Conexión	6
Reset de la Central de control de producción	10
Configuración	10
Configuración de lógica de funcionamiento	10
Alimentación de la central de control de producción.....	10
Detección de sistemas	11
Autodiagnóstico	11

PRECAUCIONES Y POLÍTICA MEDIOAMBIENTAL

PRECAUCIONES

Por su seguridad y la de los dispositivos, respete las siguientes instrucciones:

- No manipule el sistema con las manos mojadas ni húmedas.
- Realice todas las conexiones o desconexiones con el sistema de climatización sin alimentar.
- Tenga precaución de no realizar ningún cortocircuito en ninguna conexión del sistema.

POLÍTICA MEDIOAMBIENTAL



No tire nunca este equipo con los desechos domésticos. Los productos eléctricos y electrónicos contienen sustancias que pueden ser dañinas para el medioambiente si no se les da el tratamiento adecuado. El símbolo del contenedor de basura tachado indica la recogida selectiva de aparatos eléctricos, diferenciándose del resto de basuras urbanas. Para una correcta gestión ambiental, deberá ser llevado a los centros de recogida previstos, al final de su vida útil.

Las piezas que forman parte del mismo se pueden reciclar. Respete, por tanto, la reglamentación en vigor sobre protección medioambiental.

Debe entregarlo a su distribuidor si lo reemplaza por otro, o depositarlo en un centro de recogida especializado.

Los infractores están sujetos a las sanciones y a las medidas que establece la Ley sobre protección del medio ambiente.

REQUISITOS GENERALES

Siga estrictamente las indicaciones expuestas en este manual:

- El sistema debe ser instalado por un técnico cualificado.
- Realice todas las conexiones con ausencia total de alimentación.
- Ubique y conecte los elementos conforme a la reglamentación electrónica vigente.
- Para la conexión de elementos del sistema utilice el cable Airzone: cable apantallado y trenzado, formado por 4 hilos ($2 \times 0,22 \text{ mm}^2 + 2 \times 0,5 \text{ mm}^2$).
- No conectar polo “-” en la borna “+”. Puede dañar el dispositivo.
- Para elementos con alimentación externa a 110/230 Vac, solo es necesario conectar los polos “A” y “B” del bus para las comunicaciones. No es recomendable conectar los polos “+” y “-” de alimentación.
- Respete el código de colores para todos los elementos del sistema.
- No sitúe el bus del sistema junto a líneas de fuerza, fluorescentes, motores, etc., que puedan generar interferencias en las comunicaciones.



Importante: En el cableado de alimentación externo del sistema deberá incorporarse, según la reglamentación local y nacional pertinente, un interruptor principal u otro medio de desconexión que tenga una separación constante en todos los polos. El sistema se reiniciará automáticamente si se apaga la alimentación principal.

La central de control de producción Airzone (AZX6CCP) permite de forma sencilla la gestión del equipo de producción, principalmente agua, que se encuentre en nuestra instalación. Desde esta central recibiremos el modo de funcionamiento y el estado de la demanda de cada sistema conectado, para actuar sobre el equipo de producción en consecuencia.

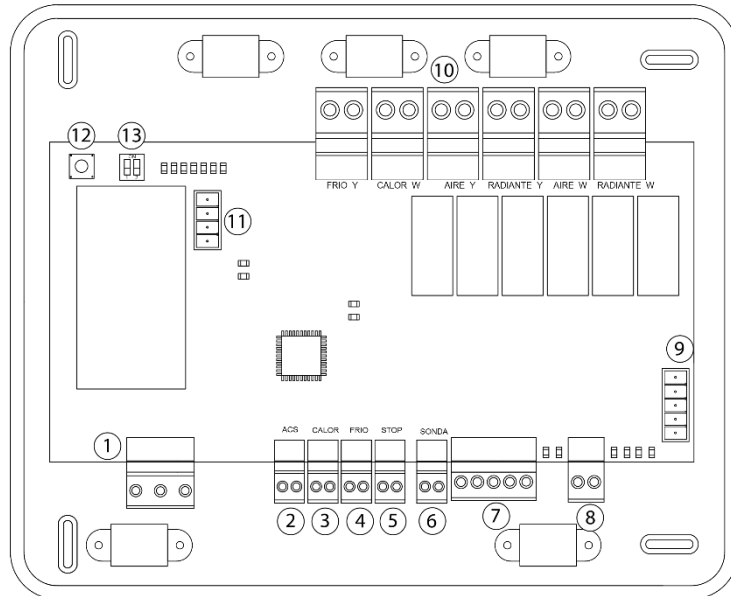

Nº	Descripción		
1	Alimentación		
2	Entradas digitales	ACS	Deshabilita la climatización mediante equipo de aire
3		CALOR	Establece el modo calor semi-forzado
4		FRIO	Establece el modo frío semi-forzado
5		STOP	Impone el modo Stop en el sistema
6		SONDA	Sonda caldera
7	Bus domótico exterior 2		
8	Bus domótico interior		
9	Bus domótico exterior 1		
10	Relés de control	FRIO_Y	Modo frío
		CALOR_W	Modo calor
		AIRE_Y	Demanda aire frío
		RADIANTE_Y	Demanda radiante frío
		AIRE_W	Demanda calor aire
		RADIANTE_W	Demanda calor radiante
11	Bus pasarela de aeroterminia		
12	SW1		
13	SW2		

Conector alimentación

A través de este conector se realiza la alimentación de la central de control de producción y por consiguiente de los elementos conectados a esta. Alimentación externa a 110/230 Vac. La conexión se realiza mediante una borna de 3 pines. Fije los cables con los tornillos de la borna respetando el código de colores. Fije los cables en la torreta de la central para mayor seguridad.

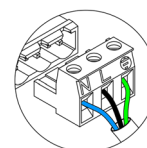

N Neutro | Neutral | Neutro
 L Fase | Phase | Fase
 T Tierra | Ground | Terra



Importante: En el cableado de alimentación externo del sistema deberá incorporarse, según la reglamentación local y nacional pertinente, un interruptor principal u otro medio de desconexión que tenga una separación constante en todos los polos. El sistema se reiniciará automáticamente si se apaga la alimentación principal. **Utilice un circuito independiente del equipo a controlar para la alimentación del sistema.**

Recuerde: Una vez realizadas todas las conexiones, asegúrese de colocar correctamente la tapa de la central.

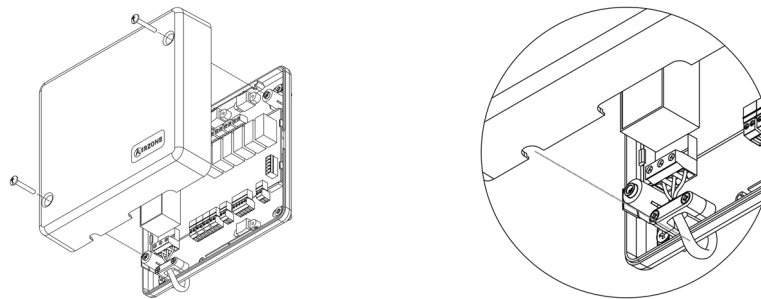

Entradas digitales

La central de control de producción está provista de 4 entradas digitales para realizar controles externos a los sistemas Airzone. Estas entradas están configuradas como normalmente abiertas. Para su conexión se recomienda el uso de cable apantallado.

- ACS: Esta entrada activa el modo ACS, por el cual todos los sistemas Acuazone/Innobus Pro32 que estén trabajando en calor Aire pararán y mostrarán el mensaje ACS en los termostatos de las zonas. Esta función es recomendable para las instalaciones de Aerotermia para cuando el equipo de Aerotermia empieza a producir ACS para la producción de climatización.
- CALOR: Esta entrada activa el modo calor semi-forzado en todos los sistemas de la instalación. Permitiendo la selección de los modos: Stop, Calor y Ventilación.
- FRÍO: Esta entrada activa el modo frío semi-forzado en todos los sistemas de la instalación. Permitiendo la selección de los modos: Stop, Frío, Seco y Ventilación.
- STOP: Esta entrada activa el modo Stop en todos los sistemas de la instalación.

La central dispone de una entrada analógica para la conexión de una sonda de temperatura para la protección de caldera.

Conectores bus doméstico exterior

El bus doméstico exterior permite conectar periféricos de control de Airzone, para la gestión de los sistemas conectados a la Central de control de producción. Los elementos a conectar son los siguientes:

- Webserver Airzone Cloud Ethernet/WiFi (AZX6WEBSCLLOUD [C/R]). (Bus doméstico exterior 1)
- Webserver Airzone Cloud Carril Din Ethernet/WiFi (AZX6WSCLOUDDIN [C/R]).

Para la conexión del bus doméstico exterior dispone de 2 bornas de 5 pines. La conexión de este sistema es solo en bus. Fije los cables con los tornillos de la borna respetando el código de colores.

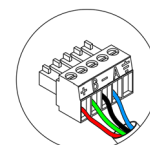

A	Azul Blue Azul
-	Negro Black Negro
B	Verde Green Verde
+	Rojo Red Vermelho

Nota: Para elementos con alimentación externa a 110/230 Vac, solo es necesario conectar los polos "A" y "B" del bus doméstico.

En el caso de la conexión del Webserver Cloud (AZX6WEBSCLLOUD [C/R]), retire el poste de fijación del Webserver y encaje el conector en el bus domótico exterior 1.

ES

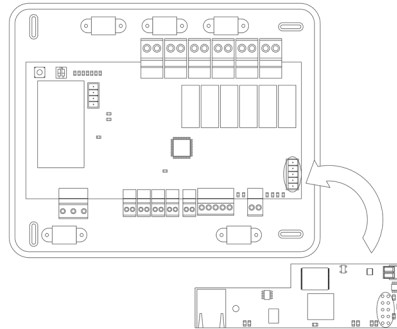

Conector bus domótico interior

El bus domótico interior permite interconectar la central de control de producción con la o las centrales de sistema.

Para la conexión del bus domótico interior dispone de 1 borna de 2 pines. La conexión de este sistema es solo en bus. Fije los cables con los tornillos de la borna respetando el código de colores.

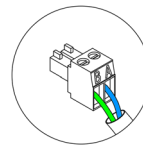

- A Azul | Blue | Azul
- B Verde | Green | Verde

Nota: Recuerde que para el correcto funcionamiento de esta central deben estar direccionadas todas las centrales de la instalación (hasta 32 sistemas).

Conector bus pasarela de aerotermia

El bus máquina permite conectar diferentes pasarelas de control de equipo de producción para el equipo de aire-agua instalado. Los elementos a conectar son los siguientes:

- Pasarela de aerotermia Airzone-Daikin (AZX6ACUACP [DAI/DA2]).

Para la conexión de estas pasarelas integradas, desconecte la borna del bus máquina y encaje el conector y el poste de fijación de la pasarela.

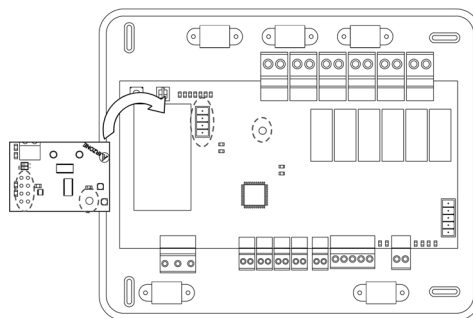

Relés de control

Este dispositivo dispone de 6 relés para el control de la instalación. Las características de los relés de control son I_{max} : de 10 A a 110/230 Vac libre de tensión. Para el control de elementos de mayor potencia se recomienda el uso de contactores de la potencia a controlar.

Importante: Recuerde conectar el neutro directamente desde circuito hasta el elemento a controlar.

En función del tipo de instalación configurada, los relés de control tendrán una lógica adaptada a la instalación:

Aeroterminia

Modo	Demanda	Relés de control					
		FRIO_Y	CALORB_W	AIRE_Y	RADIANTE_Y	AIRE_W	RADIANTE_W
Stop	Off	--	--	--	--	--	--
Frío	Aire	ON	--	ON	--	--	--
	Radiante	ON	--	--	ON	--	--
	Off	--	--	--	--	--	--
Calor	Aire	--	ON	--	--	ON	--
	Radiante	--	ON	--	--	--	ON
	Off	--	--	--	--	--	--
Seco	On	--	--	--	--	--	--
	Off	--	--	--	--	--	--
Ventilación	On	--	--	--	--	--	--
	Off	--	--	--	--	--	--

ES

2 tubos / 3/4 tubos

Modo	Demanda	Relés de control					
		FRIO_Y	CALORB_W	AIRE_Y	RADIANTE_Y	AIRE_W	RADIANTE_W
Stop	Off	--	--	--	--	--	--
Frío	Aire	ON	--	ON	--	--	--
	Radiante	ON	--	--	ON	--	--
	Off	ON	--	--	--	--	--
Calor	Aire	--	ON	--	--	ON	--
	Radiante	--	ON	--	--	--	ON
	Off	--	ON	--	--	--	--
Seco	On	ON	--	--	--	--	--
	Off		--	--	--	--	--
Ventilación	On	--	--	--	--	--	--
	Off	--	--	--	--	--	--

RadianT

Modo	Demanda	Relés de control					
		FRIO_Y	CALORB_W	AIRE_Y	RADIANTE_Y	AIRE_W	RADIANTE_W
Stop	Off	--	--	--	--	--	--
Frío	Radiante	ON	--	--	ON	--	--
	Off	--	--	--	--	--	--
Calor	Radiante	--	ON	--	--	--	ON
	Off	--	--	--	--	--	--
Aviso Rocío activo	On	ON	--	ON	--	--	--
	Off	ON	--	ON	--	--	--

En versiones del sistema Acuazone e Innobus Pro 32 v.4.4.1 o superior: En cualquiera de las posibles configuraciones de la lógica de funcionamiento de la central, las zonas con etapa de aire configurada como DX no generarán demanda de aire en la central de control de producción. Recuerde que, en configuración zonificada o mixta, al modificar la etapa de aire de una zona perteneciente a la zonificada, el resto de las zonas de ese grupo asumen la misma configuración.

Importante: Con el fin de optimizar la temperatura de producción de los equipos de aeroterminia, las siguientes combinaciones no generarán demanda de aire en la central de control de producción:

- Pasarela de comunicación (AZX6QADAPTxxx / AZX6QADAPT3xxx / AZX6GTC xxx / AZX6ELECTROMECC) en las centrales de sistema Flexa 3.0, Innobus Pro6, Acuazone e Innobus Pro32 (versión v.4.4.0 o inferior).

- Módulo zona Airzone unidad individual (AZDI6MCIFR [C/R] / AZDI6MCxxx [C/R] / AZDI6ZMOxxx [C/R]) en los sistemas Acuazone e Innobus Pro32 (versión v.4.4.0 o inferior). configurados como sistema zonificado o mixto.

ES

Importante: Con el fin de optimizar la temperatura de producción de los equipos de aerotermia, las siguientes combinaciones no generarán demanda en la central de control de producción:

- Módulo de zonificación para elemento radiante eléctrico (AZDI6MZSRE [C/R]) en los sistemas Acuazone e Innobus Pro32 independientemente de la configuración de la central de sistema.

SW1

Una vez direccionada todas las centrales de la instalación, debe guardar la configuración de la instalación en la central de control de producción. Para ello realice una pulsación corta en SW1. Si realiza cualquier modificación en la instalación, recuerde guardar la nueva configuración.

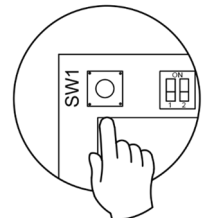

SW2

El microswitch SW2 configura el tipo de instalación a controlar por la central de control de producción. La lógica de funcionamiento del microswitch es la siguiente:

Significado			
Aerotermia	2 tubos	3/4 tubos	RadianT*

*Solo para sistemas Airzone RadianT365 (AZRA6).

RESET DE LA CENTRAL DE CONTROL DE PRODUCCIÓN

Mantenga pulsado SW1 hasta que el LED D2 se apague para volver a los valores de fábrica.

CONFIGURACIÓN

CONFIGURACIÓN DE LÓGICA DE FUNCIONAMIENTO

Elija la configuración de su central de control de producción que mejor se adapte a sus necesidades.

Recuerde: En caso de cambio de configuración, es necesario desconectar previamente la alimentación de la central de control de producción.

ALIMENTACIÓN DE LA CENTRAL DE CONTROL DE PRODUCCIÓN

Antes de alimentar la central compruebe los siguientes puntos:

1. Compruebe que los sistemas están alimentados y configurados. En caso de haber más de un sistema conectado, estos deben tener direcciones de sistema diferentes.
2. Revise que la polaridad y el cableado de interconexión entre centrales y sistemas es correcto. Recuerde que entre centrales se recomienda conectar solo los polos A y B de comunicaciones.
3. Revise el correcto conexionado de los elementos conectados a los relés.

Una vez revisado todos estos puntos proceda a alimentar la central y compruebe que los LEDs de estado funcionan correctamente.

DETECCIÓN DE SISTEMAS

Una vez comprobado el correcto funcionamiento de la central vamos a proceder a la búsqueda de sistemas conectado a él. Para ello pulse sobre el SW1 para comenzar la búsqueda de sistema. Compruebe que los LED D6 y D7 parpadean.

En caso de añadir nuevos sistemas o realizar modificaciones, recuerde volver a realizar este proceso.

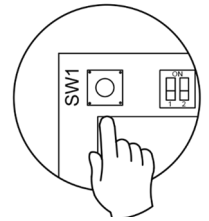

ES

AUTODIAGNÓSTICO

Las centrales de control de producción Airzone cuentan con Leds integrados que permiten detectar funcionamientos no conformes.

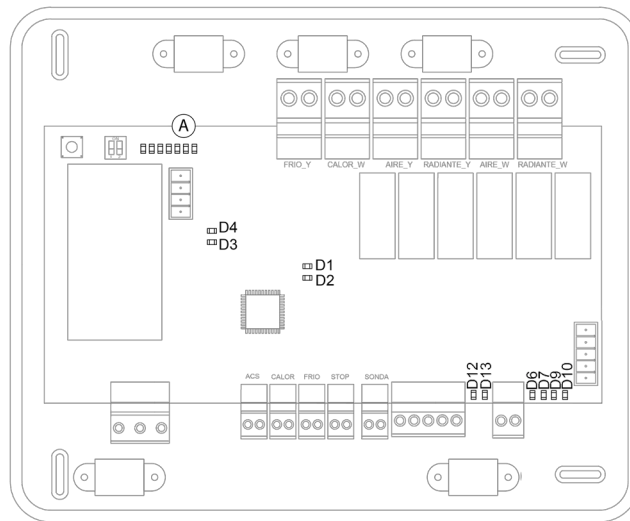

Significado			
D1	Alimentación	Fijo	Rojo
D2	Inicio del sistema	Fijo	Verde
	Actividad del microprocesador	Parpadeo	
D3	Transmisión de datos del bus máquina	Parpadeo	Rojo
D4	Recepción de datos del bus máquina	Parpadeo	Verde
D6	Transmisión de datos del bus domótico interior	Parpadeo	Rojo
D7	Recepción de datos del bus domótico interior	Parpadeo	Verde
D9	Transmisión de datos del bus domótico exterior 1	Parpadeo	Rojo
D10	Recepción de datos del bus domótico exterior 1	Parpadeo	Verde
D12	Transmisión de datos del bus domótico exterior 2	Parpadeo	Rojo
D13	Recepción de datos del bus domótico exterior 2	Parpadeo	Verde
(A)	Led estado de relé	Conmuta	Verde

CONTENTS

Warnings and environmental policy.....	13
Precautions.....	13
Environmental policy	13
General requirements.....	13
Connection.....	14
Reset the production control board.....	18
Configuration	18
Operation logic configuration	18
Power of the production control board.....	18
System detection	19
Self-diagnose.....	19

EN

WARNINGS AND ENVIRONMENTAL POLICY

PRECAUTIONS

For your security, and to protect the devices, follow these instructions:

- Do not handle the system with wet or damp hands.
- Disconnect the power supply before making any connections.
- Take care not to cause a short circuit in any of the system connections.

EN

ENVIRONMENTAL POLICY



Do not dispose of this equipment in the household waste. Electrical and electronic equipment contain substances that may damage the environment if they are not handled appropriately. The symbol of a crossed-out waste bin indicates that electrical equipment should be collected separately from other urban waste. For correct environmental management, it must be taken to the collection centres provided for this purpose, at the end of its useful life.

The equipment's components may be recycled. Act in accordance with current regulations on environmental protection.

If you replace it with other equipment, you must return it to the distributor or take it to a specialized collection center.

Those breaking the law or by-laws will be subject to such fines and measures as are laid down in environmental protection legislation.

GENERAL REQUIREMENTS

Strictly follow the directions outlined in this manual:

- This system must be installed by a qualified technician.
- Make all the connections with total absence of power.
- Set and connect the elements in accordance with the electronic regulations in force.
- In order to connect the elements of the system, use the Airzone cable: shielded twisted cable formed by 4 wires ($2 \times 0.22 \text{ mm}^2 + 2 \times 0.5 \text{ mm}^2$).
- Do not connect the "-" pole in the "+" terminal. It may damage the device.
- For elements externally powered at 110/230 Vac, for the communications, it is only necessary to connect the poles "A" and "B" of the bus. Connecting the "+" and "-" power poles is not recommended.
- Follow the color code for all the elements of the system.
- Do not place the system bus close to lines of force, fluorescent lights, motors, etc. It might cause interference on communications.



Important: According to the current local and national regulations, it is mandatory to add a switch (or other element to disconnect the system) to the external supply wiring so that a constant separation between poles is guaranteed. The system will restart automatically if the supply is eventually turned off.

The Airzone production control board (AZX6CCP) controls the production unit of the installation. From this we will receive the central mode of operation and the status of the request to each system connected, and to act on the production team accordingly.

EN

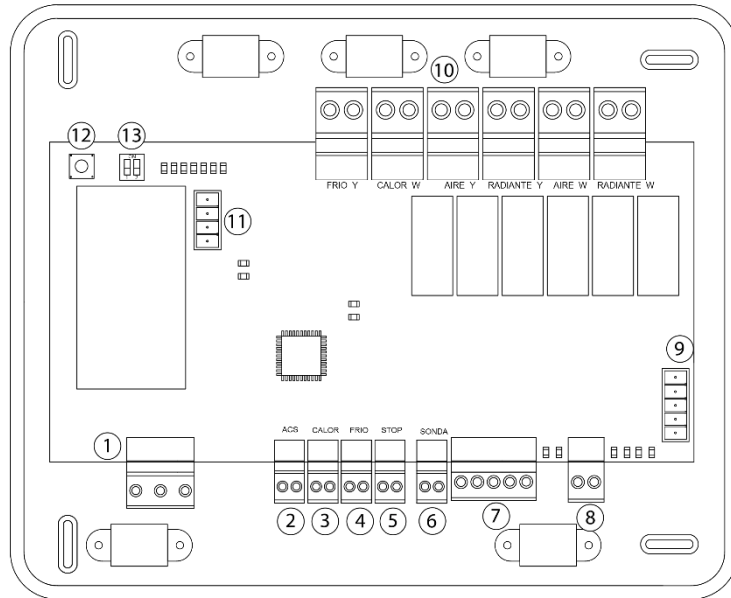

No.	Description		
1	Power		
2	Digital inputs	ACS	It deactivates the air conditioning unit
3		CALOR	It imposes the semi-forced heating mode
4		FRIO	It imposes the semi-forced cooling mode
5		STOP	It imposes the Stop mode
6		SONDA	Boiler probe
7	External domotic bus 2		
8	Internal domotic bus		
9	External domotic bus 1		
10	Control relays	FRIO_Y	Cooling mode
		CALOR_W	Heating mode
		AIRE_Y	Cooling air demand
		RADIANTE_Y	Cooling radiant demand
		AIRE_W	Heating air demand
		RADIANTE_W	Radiant heating demand
11	Aerothermal gateway bus		
12	SW1		
13	SW2		

Power supply connector

This connector powers the main control board and all the elements connected to it. Externally powered at 110/230 Vac. It is connected through a 3-pin terminal. Attach the wires with the terminal screws following the color code. For added security, secure the wires using the turret.

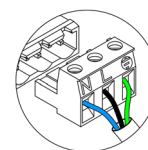

N	Neutro Neutral Neutro
L	Fase Phase Fase
⊕	Tierra Ground Terra



Important: According to the current local and national regulations, it is mandatory to add a switch (or other element to disconnect the system) to the external supply wiring so that a constant separation between poles is guaranteed. The system will restart automatically if the supply is eventually turned off. **Use an independent circuit from the controlled system for the power supply.**

Remember: Once all the connections are made, make sure you replace the cover properly.

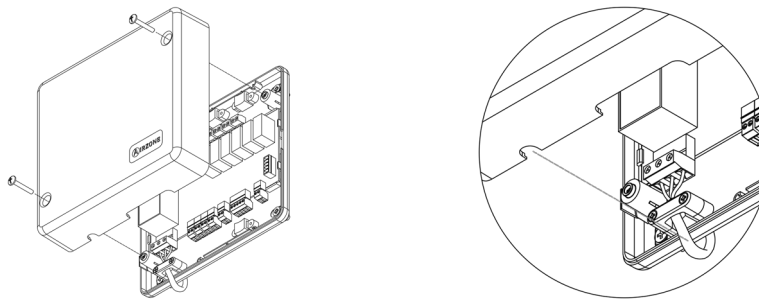

Digital inputs

The production control board has 4 digital inputs to externally control the Airzone systems. These input are configured as normally open. It is recommended to use a shielded cable to connect it.

- ACS: This input activates the DHW mode: all the Acuazone/Innobus Pro32 systems working on Air heat will stop and the message DHW will be displayed by the zone thermostats. This feature is recommended for Aerothermal installations when the Aerothermal unit starts producing DHW.
- CALOR: This input activates the semi-forced heating mode in all the system of the installation. These are the modes available to select: Stop, Heating and Ventilation.
- FRIO: This input activates the semi-forced cooling mode in all the system of the installation. These are the modes available to select: Stop, Dry, Cooling and Ventilation.
- STOP: This input activates the Stop mode in all the system of the installation.

The main control board has an analogical input for connecting a temperature probe to protect the boiler.

External domotic bus connector

The external domotic bus allows the connection of control peripherals in order to manage all the systems connected to the production control board. These These are the elements that can be connected:

- Webserver Airzone Cloud Ethernet/WIFI (AZX6WEBSCLLOUD [C/R]). (External Domotic bus 1)
- Webserver Airzone Cloud Din Rail Ethernet/WIFI (AZX6WSCLLOUDDIN [C/R]).

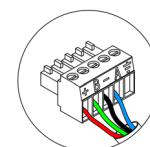

A	Azul Blue Azul
-	Negro Black Negro
B	Verde Green Verde
+	Rojo Red Vermelho

It has two 5-pin terminals for the automation bus connection. This system can only be connected by bus. Attach the wires with the terminal screws following the color code.

Note: For externally powered elements at 110/230 Vac, it is only needed to connect "A" and "B" from the automation bus.

When connecting the Webserver Cloud (AZX6WEBSCLLOUD [C/R]), remove the fixing post from the Webserver and put the connector in the external domotic bus 1.

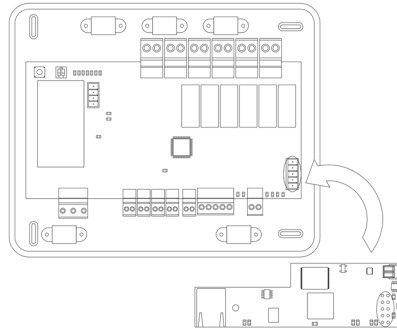

EN

Indoor domotic bus connectors

The internal domotic bus allows you to interconnect the production control board to the main control board or mains control board.

It has a 2-pin terminal for the domotic bus connection. This system can only be connected by bus. Attach the wires with the terminal screws following the color code.

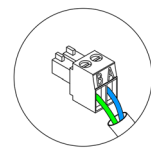

A Azul | Blue | Azul
B Verde | Green | Verde

Note: For a proper operation of the main control board, all the main control board must be addressed (up to 32 systems).

Aerothermal gateway bus connector

The AC unit bus allows you to connect multiple gateways of for air-to-water equipment installed. These are the elements that can be connected:

- Airzone-Daikin Altherma aerothermal gateway (AZX6ACUACP [DAI/DA2]).

In order to connect these gateways, disconnect the terminal of the AC unit bus and fit in the connector and the fixing post of the gateway.

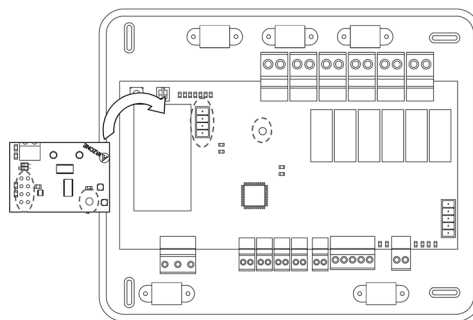

Control relays

This device has 6 relays for controlling the installation. The characteristics of the control relays are I_{max} of 10 A at 110/230 Vac (voltage-free. Note that to control elements with a greater power, it is recommended to use contactors in accordance with the power required.

Important: Remember to connect the neutral connector directly from the circuit to the element to be controlled.

Depending on the type of installation, the control relays will follow a different logic:

Aerothermal

Mode	Demand	Control Relays					
		FRIO_Y	CALORB_W	AIRE_Y	RADIANTE_Y	AIRE_W	RADIANTE_W
Stop	Off	--	--	--	--	--	--
Cooling mode	Air	ON	--	ON	--	--	--
	Radiant	ON	--	--	ON	--	--
	Off	--	--	--	--	--	--
Heating mode	Air	--	ON	--	--	ON	--
	Radiant	--	ON	--	--	--	ON
	Off	--	--	--	--	--	--
Dry	On	--	--	--	--	--	--
	Off	--	--	--	--	--	--
Ventilation	On	--	--	--	--	--	--
	Off	--	--	--	--	--	--

EN

2 pipes / 3/ 4 pipes

Mode	Demand	Control Relays					
		FRIO_Y	CALORB_W	AIRE_Y	RADIANTE_Y	AIRE_W	RADIANTE_W
Stop	Off	--	--	--	--	--	--
Cooling mode	Air	ON	--	ON	--	--	--
	Radiant	ON	--	--	ON	--	--
	Off	ON	--	--	--	--	--
Heating mode	Air	--	ON	--	--	ON	--
	Radiant	--	ON	--	--	--	ON
	Off	--	ON	--	--	--	--
Heating mode	On	ON	--	--	--	--	--
	Off		--	--	--	--	--
Ventilation	On	--	--	--	--	--	--
	Off	--	--	--	--	--	--

Radiant

Mode	Demand	Control Relays					
		FRIO_Y	CALORB_W	AIRE_Y	RADIANTE_Y	AIRE_W	RADIANTE_W
Stop	Off	--	--	--	--	--	--
Cooling mode	Radiant	ON	--	--	ON	--	--
	Off	--	--	--	--	--	--
Heating mode	Radiant	--	ON	--	--	--	ON
	Off	--	--	--	--	--	--
Dew warning active	On	ON	--	ON	--	--	--
	Off	ON	--	ON	--	--	--

For Acuazone and Innobus Pro 32 systems versions v.4.4.1 or higher: In any configuration of the Acuazone central operating logic, zones with air flow stage configured as (Direct Expansion) DX will not generate air demand in the production control board. Remember that in both zoned or mixed configurations, when the air flow stage of a zoned area is modified, the same configuration will apply to the rest of the zones in the group.

Important: The following combinations will not generate air demand in the production control board:

- Communication gateway (AZX6QADAPTxxx / AZX6QADAPT3xxx / AZX6GTC xxx / AZX6ELECTROMECH) in Flexa 3.0, Innobus Pro6, Acuazone and Innobus Pro32 (v.4.4.0 or lower) main control boards.

- Gateway modules (AZDI6MCIFR [C/R] / AZDI6MCxxx [C/R] / AZDI6ZMOxxx [C/R]) in Acuazone e Innobus Pro32 (v.4.4.0 or lower) systems (when configured as a zoning system or mixed system).

Important: To guarantee the optimization of the production temperature of the aerothermal units, these device combinations do not generate demand to the production control board:

- Zoning module for Electrical Heating Element (AZDI6MZSRE [C/R]) in Acuazone and Innobus Pro32 systems regardless of the Main control board configuration.



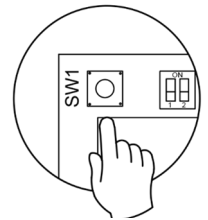

SW1

Once all the main control boards have been addressed, you must save the configuration of the installation in the production control board. To do that, press SW1. If you make any changes in the installation, remember to save the new configuration.



SW2

The microswitch SW2 sets the type of installation to control by the central production control. The operation logic of the microswitch is as follows:

Meaning			
			
Aerothermal	2 pipes	3/4 pipes	RadianT*

*Only for Airzone RadianT365 system (AZRA6).

RESET THE PRODUCTION CONTROL BOARD

Press and hold on SW1 until the LED D2 is off to return to factory settings

CONFIGURATION

OPERATION LOGIC CONFIGURATION

Choose the configuration that best suits your needs.

Remember: In order to make changes in the configuration, it is necessary to disconnect previously the power supply of the production control board.

POWER OF THE PRODUCTION CONTROL BOARD

Before powering the control board, please check the following aspects:

1. Verify the systems are powered and configured. If there is more than one system connected, they must have different addresses.
2. Check that the polarity and the interconnect cabling between main boards and systems is correct. Remember that for a main control board-main control board intercommunication it is recommended to connect only the A and B communication poles.
3. Check the elements are correctly connected to the relays.

Follow carefully the steps. Then, power the control board and check that the status LEDs are properly working.

SYSTEM DETECTION

Once the operation of the control board is verified, it is time to seek systems associated with it. Press on the SW1 to start the seeking process. Verify that both the LED D6 and D7 flash.

In case of adding new systems or making any changes, please remember to repeat the process.

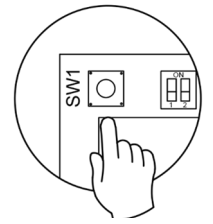

SELF-DIAGNOSE

Airzone production control boards have LEDs integrated in order to detect malfunctions.

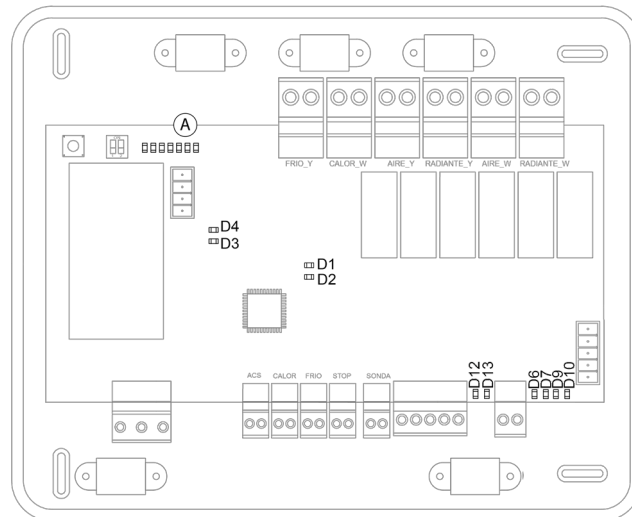

Meaning			
D1	Power	Solid	Red
D2	System start-up time	Solid	Green
	Microprocessor performance	Blinking	
D3	Transmission of the machine bus data	Blinking	Red
D4	Reception of the machine bus data	Blinking	Green
D6	Internal domotic bus transmitting data	Blinking	Red
D7	Internal domotic bus receiving data	Blinking	Green
D9	External domotic bus 1 transmitting data	Blinking	Red
D10	External domotic bus 1 receiving data	Blinking	Green
D12	External domotic bus 2 transmitting data	Blinking	Red
D13	External domotic bus 2 receiving data	Blinking	Green
(A)	Relay state LED	Switches	Green

SOMMAIRE

Précautions et politique environnementale	21
Précautions.....	21
Politique environnementale.....	21
Prérequis généraux.....	21
Connexion	22
Réinitialisation de la platine centrale de contrôle de production	26
Configuration	26
Configuration de la logique de fonctionnement	26
Alimentation de la platine centrale de contrôle de production.....	26
Détection de systèmes	27
Autodiagnostic.....	27

PRECAUTIONS ET POLITIQUE ENVIRONNEMENTALE

PRECAUTIONS

Pour votre sécurité et celle des dispositifs, veuillez respecter les instructions suivantes :

- Ne manipulez pas le système avec les mains mouillées ou humides.
- Réalisez toutes les connexions ou déconnexions sans alimenter le système de climatisation.
- Faites attention de ne pas causer de court-circuit sur les connexions du système.

POLITIQUE ENVIRONNEMENTALE



Ne jetez jamais cet équipement avec les ordures ménagères. Les produits électriques et électroniques contiennent des substances qui peuvent nuire à l'environnement si elles ne reçoivent pas de traitement correct. Le symbole du conteneur d'ordures barré signifie qu'à cet équipement lui correspond le ramassage sélectif d'appareils électroniques et qu'il se différencie du reste des déchets urbains. Pour une gestion environnementale correcte, il devra être déposé à la fin de sa vie utile dans les centres de ramassage prévus à cet effet.

Les pièces qui forment l'équipement peuvent être recyclées. Par conséquent, respectez la réglementation en vigueur concernant la protection environnementale.

Si vous le remplacez par un autre, vous devrez le remettre à votre distributeur ou bien le déposer dans un centre de ramassage spécialisé.

Les infracteurs seront soumis à des sanctions et aux mesures établies par la Loi pour la protection de l'environnement.

PREREQUIS GENERAUX

Les utilisateurs sont tenus de se conformer strictement aux indications de cette notice :

- Le système doit être installé par un technicien qualifié.
- Coupez l'alimentation pour effectuer tout branchement.
- Placez et branchez les éléments conformément à la réglementation électronique en vigueur.
- Connectez les éléments du système à l'aide du câble Airzone : câble blindé et torsadé, de 4 fils ($2 \times 0,22 \text{ mm}^2 + 2 \times 0,5 \text{ mm}^2$).
- Ne pas connecter le pôle « - » à la borne « + ». Ceci peut endommager le dispositif.
- Pour les éléments avec alimentation externe à 110/230 VCA, il suffit de connecter les pôles « A » et « B » du bus de communication. Il est conseillé de ne pas connecter les pôles « + » et « - » de l'alimentation.
- Veillez à respecter le code couleur pour tous les éléments du système.
- Évitez de placer le bus du système à proximité de lignes de force, tubes fluorescents, moteurs, etc. Ceux-ci sont susceptibles de provoquer des interférences dans les communications.



Attention : Conformément à la réglementation locale et nationale pertinente, le câblage d'alimentation externe du système devra comprendre un interrupteur principal ou autre moyen de déconnexion avec une séparation constante de tous les pôles. Si l'alimentation principale est coupée, le système redémarrera automatiquement.

La platine centrale de contrôle de production Airzone (AZX6CCP) permet de gérer en toute simplicité l'unité de production (d'eau principalement) qui se trouve sur notre installation. Cette platine centrale déterminera le mode de fonctionnement et l'état de la demande de chaque système connecté, ce qui va nous permettre d'agir en conséquence sur l'unité de production.

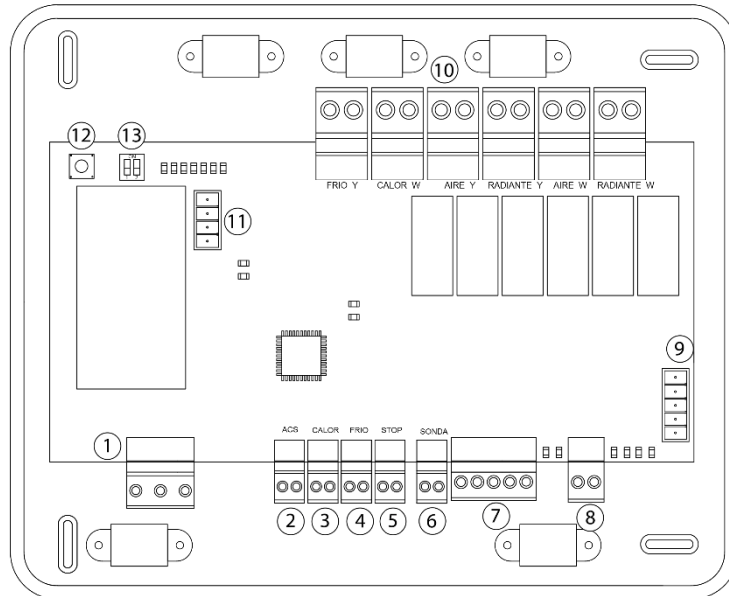

N°	Description		
①	Alimentation		
②	Entrées numériques	ACS	Désactive la climatisation par unité d'air
③		CALOR	Établit le mode Chauffage semi-forcé
④		FRIO	Établit le mode Refroidissement semi-forcé
⑤		STOP	Impose le mode Arrêt au système
⑥		SONDA	Sonde chaudière
⑦	Bus domotique extérieur 2		
⑧	Bus domotique intérieur		
⑨	Bus domotique extérieur 1		
⑩	Relais de contrôle	FRIO_Y	Mode Refroidissement
		CALOR_W	Mode Chauffage
		AIRE_Y	Demande air froid
		RADIANTE_Y	Demande froid rayonnant
		AIRE_W	Demande air chaud
		RADIANTE_W	Demande chaud rayonnant
⑪	Bus passerelle d'aérothermie		
⑫	SW1		
⑬	SW2		

Connecteur alimentation

Ce connecteur permet d'alimenter la platine centrale de contrôle de production et, par conséquent, les éléments qui y sont raccordés. Alimentation externe à 110/230 Vac. La connexion se fait par une borne à 3 broches. Fixez les câbles à l'aide des vis de la borne, en respectant le code couleur. Fixez les câbles sur l'embase de la platine centrale pour plus de sécurité.

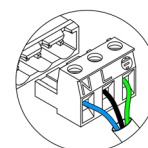

N	Neutre Neutro Neutralleiter
L	Phase Fase Phase
⊕	Terre Terra Schutzleiter

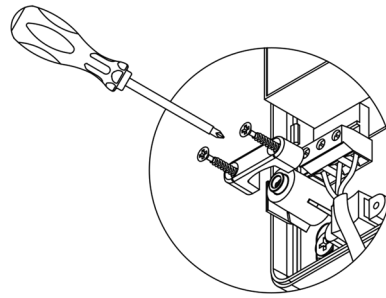
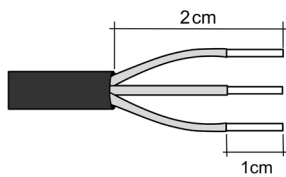

Attention : Conformément à la réglementation locale et nationale pertinente, le câblage d'alimentation externe du système devra comprendre un interrupteur principal ou autre moyen de déconnexion avec une séparation constante de tous les pôles. Si l'alimentation principale est coupée, le système redémarrera automatiquement. **Utilisez un circuit indépendant de l'unité à contrôler pour assurer l'alimentation du système.**

Remarque : Une fois toutes les connexions effectuées, assurez-vous de poser correctement le cache de la platine centrale.

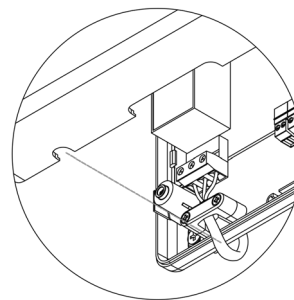
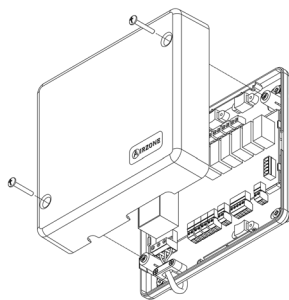

Entrées numériques

La platine centrale de contrôle de production est équipée de 4 entrées numériques pour procéder à des contrôles externes aux systèmes d'Airzone. Ces entrées sont configurées, normalement, comme ouvertes. Pour les connecter, il est conseillé d'utiliser un câble blindé.

- ACS : Cette entrée active le mode ECS par lequel tous les systèmes Acuazone/Innobus Pro32 en mode Chauffage air s'arrêteront et afficheront le message ECS dans les thermostats des zones. Cette fonction est conseillée dans les installations d'aérothermie lorsque l'unité d'aérothermie commence à produire de l'ECS pour la production de climatisation.
- CALOR : Cette entrée active le mode Chauffage semi-forcé dans tous les systèmes de l'installation. Ceci permet de sélectionner les modes : Arrêt, Chauffage et Ventilation.
- FRIO : Cette entrée active le mode Refroidissement semi-forcé dans tous les systèmes de l'installation. Ceci permet de sélectionner les modes : Arrêt, Refroidissement, Déshumidification et Ventilation.
- STOP : Cette entrée active le mode Arrêt dans tous les systèmes de l'installation.

La platine centrale dispose d'une entrée analogique pour la connexion d'une sonde de température destinée à protéger la chaudière.

Connecteurs bus domotique extérieur

Le bus domotique extérieur permet de connecter des périphériques de contrôle d'Airzone, pour la gestion des systèmes connectés à la platine centrale de production. Les éléments à connecter sont les suivants :

- Webserver Cloud Ethernet/WiFi (AZX6WEBSCLLOUD [C/R]). (Bus domotique extérieur 1).
- Webserver Cloud Rail Din Ethernet/WiFi (AZX6WSCLLOUDDIN [C/R]).

Pour la connexion du bus domotique extérieur, vous disposez de 2 bornes à 5 broches. La connexion de ce système se fait uniquement par bus. Fixez les câbles à l'aide des vis de la borne, en respectant le code couleur.

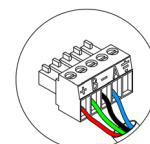

A	Bleu Blu Blau
-	Noir Nero Schwarz
B	Vert Verde Grün
+	Rouge Rosso Rot

Note : Pour les éléments avec alimentation externe à 110/230 VCA, il suffit de connecter les pôles « A » et « B » du bus domotique.

Dans le cas de la connexion du Webservice Cloud (AZX6WEBSCLLOUD [C/R]), retirez la platine de fixation du Webservice et enfichez le connecteur dans le bus domotique extérieur 1.

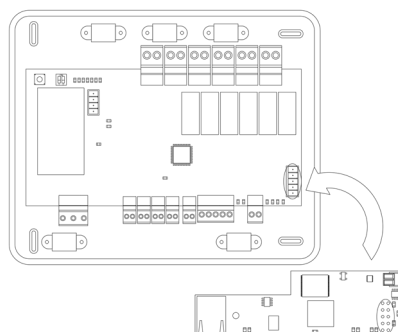

FR

Connecteur bus domotique intérieur

Le bus domotique intérieur permet l'interconnexion entre la platine centrale de contrôle de production et la ou les platines centrales du système.

Pour la connexion du bus domotique extérieur, vous disposez de 1 borne à 2 broches. La connexion de ce système se fait uniquement par bus. Fixez les câbles à l'aide des vis de la borne, en respectant le code couleur.

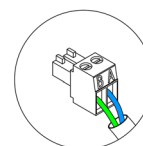

A	Bleu Blu Blau
B	Vert Verde Grün

Note : Nous vous rappelons que pour le bon fonctionnement de cette platine centrale, il est indispensable de configurer l'adresse de toutes les platines centrales de l'installation (jusqu'à 32 zones systèmes).

Connecteur bus passerelle d'aérothermie

Le bus unité permet de connecter différentes passerelles de contrôle de l'unité de production pour l'unité d'air-eau installée. Les éléments à connecter sont les suivants :

- Passerelle pac air-eau Airzone-Daikin (AZX6ACUACP [DAI/DA2]).

Pour la connexion de ces passerelles intégrées, déconnectez la borne du bus unité et enfichez le connecteur et la platine de fixation de la passerelle.

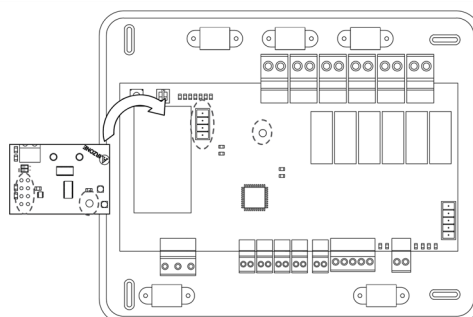

Relais de contrôle

Ce dispositif dispose de 6 relais pour le contrôle de l'installation. Les caractéristiques des relais de contrôle sont I_{max} : de 10 A à 110/230 VCA hors tension. Pour le contrôle des éléments de puissance supérieure, il est recommandé d'utiliser des contacteurs de puissance à contrôler.

Attention : N'oubliez pas de connecter le neutre directement depuis le circuit jusqu'à l'élément à contrôler.

En fonction du type d'installation configurée, les relais de contrôle suivront une logique adaptée à l'installation :

Aérothermie

Mode	Demande	Relais de contrôle					
		FRIO_Y	CALORB_W	AIRE_Y	RADIANTE_Y	AIRE_W	RADIANTE_W
Arrêt	Off	--	--	--	--	--	--
Refroidissement	Air	ON	--	ON	--	--	--
	Rayonnant	ON	--	--	ON	--	--
	Off	--	--	--	--	--	--
Chauffage	Air	--	ON	--	--	ON	--
	Rayonnant	--	ON	--	--	--	ON
	Off	--	--	--	--	--	--
Déshumidification	On	--	--	--	--	--	--
	Off	--	--	--	--	--	--
Ventilation	On	--	--	--	--	--	--
	Off	--	--	--	--	--	--

2 tubes/ 3/4 tubes

Mode	Demande	Relais de contrôle					
		FRIO_Y	CALORB_W	AIRE_Y	RADIANTE_Y	AIRE_W	RADIANTE_W
Arrêt	Off	--	--	--	--	--	--
Refroidissement	Air	ON	--	ON	--	--	--
	Rayonnant	ON	--	--	ON	--	--
	Off	ON	--	--	--	--	--
Chauffage	Air	--	ON	--	--	ON	--
	Rayonnant	--	ON	--	--	--	ON
	Off	--	ON	--	--	--	--
Déshumidification	On	ON	--	--	--	--	--
	Off	ON	--	--	--	--	--
Ventilation	On	--	--	--	--	--	--
	Off	--	--	--	--	--	--

RadianT

Mode	Demande	Relais de contrôle					
		FRIO_Y	CALORB_W	AIRE_Y	RADIANTE_Y	AIRE_W	RADIANTE_W
Arrêt	Off	--	--	--	--	--	--
Refroid.	Rayonnant	ON	--	--	ON	--	--
	Off	--	--	--	--	--	--
Chauffage	Rayonnant	--	ON	--	--	--	ON
	Off	--	--	--	--	--	--
Pt. Rosé activé	On	ON	--	ON	--	--	--
	Off	ON	--	ON	--	--	--

Pour les versions v.4.4.1 ou ultérieures du système Innobus Pro 32 : pour toutes les configurations du système où les zones ayant l'étape air configurée comme DX « Détente Directe », ne généreront pas de demande dans la centrale de contrôle de production. Rappel ! Pour une configuration multizone ou mixte, si vous changez l'étape d'air d'une zone appartenant à une unité multizone, les autres zones de ce groupe reprennent la même configuration.

Attention : Les combinaisons suivantes ne généreront pas de demande d'air dans la platine centrale de contrôle de production :

- Passerelle de communication (AZX6QADAPTxxx / AZX6QADAPT3xxx / AZX6GTC xxx / AZX6ELECTROMECC) dans les platines centrales de système Innobus Pro6 et Innobus Pro32 (version v4.4.0 ou antérieures).

- Module passerelle Airzone (AZDI6MCIFR [C/R] / AZDI6MCxxx [C/R] / AZDI6ZMOxxx [C/R]) dans les systèmes Innobus Pro32 (version v4.4.0 ou antérieures) configurés en tant que système régulé ou mixte.

Attention : Afin d'optimiser la température de production des unités d'aérothermie, les combinaisons suivantes ne généreront pas de demande dans la platine centrale de contrôle de production :

- Module de zonage pour élément rayonnant électrique (AZDI6MZR [C/R]) dans les systèmes Acuazone et Innobus Pro32, quelle que soit la configuration de la platine centrale.



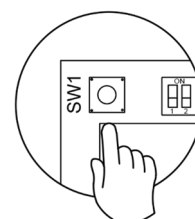

SW1

Une fois que toutes les adresses des platines centrales de l'installation seront configurées, vous devrez sauvegarder la configuration de l'installation dans la platine centrale de contrôle de production. Pour ce faire, appuyez brièvement sur SW1. En cas de modification de l'installation, veuillez à sauvegarder la nouvelle configuration.



SW2

Le minirupteur SW2 permet de configurer le type d'installation à contrôler via la platine centrale de contrôle de production. La logique de fonctionnement du minirupteur est la suivante :

Signification			
			
Aérothermie	2 tubes	3/4 tubes	RadianT

**Seulement pour systèmes Airzone RadianT (AZRA6).*

RÉINITIALISATION DE LA PLATINE CENTRALE DE CONTRÔLE DE PRODUCTION

Pour réinitialiser aux paramètres d'usine, appuyez longuement sur SW1 jusqu'à ce que la LED D2 s'éteigne.

CONFIGURATION

CONFIGURATION DE LA LOGIQUE DE FONCTIONNEMENT

Choisissez la configuration de la platine centrale de contrôle de production la mieux adaptée à vos besoins.

Remarque : En cas de modification de la configuration, il faudra couper au préalable l'alimentation de la platine centrale de contrôle de production.

ALIMENTATION DE LA PLATINE CENTRALE DE CONTRÔLE DE PRODUCTION

Avant d'alimenter la platine centrale, vérifiez les points suivants :

1. Vérifiez que les systèmes soient alimentés et configurés. S'il existe plus d'un système connecté, ceux-ci doivent avoir chacun une adresse de système différente.
2. Vérifiez que la polarité et que le câblage d'interconnexion entre platines centrales et systèmes sont corrects. Nous vous rappelons que pour la connexion entre platines centrales, il est recommandé de connecter uniquement les pôles A et B de communication.
3. Vérifiez que le branchement des éléments connectés aux relais est correct.

Après examen de tous ces points, branchez l'alimentation de la platine centrale et vérifiez que les LED d'état fonctionnent correctement.

DETECTION DE SYSTEMES

Après vérification du bon fonctionnement de la platine centrale, nous allons procéder à la recherche des systèmes qui y sont connectés. Pour ce faire, appuyez sur SW1 pour lancer la recherche de systèmes. Vérifiez que les LED D6 et D7 clignent.

En cas d'ajout de nouveaux systèmes ou de modifications, n'oubliez pas de recommencer cette opération.

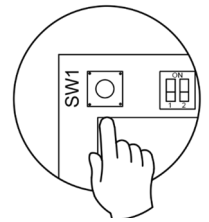

AUTODIAGNOSTIC

La platine centrale de contrôle de production d'Airzone est munie de LED intégrées qui permettent de détecter des dysfonctionnements.

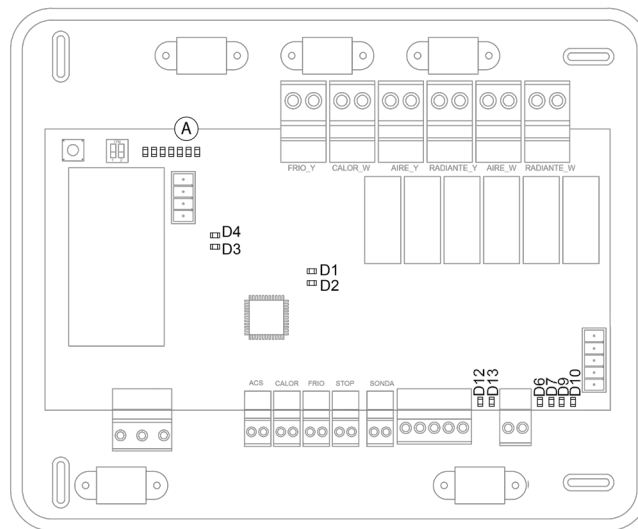

Signification			
D1	Alimentation	Fixe	Rouge
D2	Démarrage du système	Fixe	Vert
	Activité du microprocesseur	Clignotement	
D3	Transmission des données du bus gainable	Clignotement	Rouge
D4	Réception des données du bus gainable	Clignotement	Vert
D6	Transmission des données du bus domotique intérieur	Clignotement	Rouge
D7	Réception des données du bus domotique intérieur	Clignotement	Vert
D9	Transmission des données du bus domotique extérieur 1	Clignotement	Rouge
D10	Réception des données du bus domotique extérieur 1	Clignotement	Vert
D12	Transmission des données du bus domotique extérieur 2	Clignotement	Rouge
D13	Réception des données du bus domotique extérieur 2	Clignotement	Vert
(A)	Diode Led état du relais	Commutation	Vert

INDICE

Precauzioni e politica ambientale	29
Precauzioni	29
Politica ambientale.....	29
Requisiti generali	29
Collegamenti.....	30
Reset della centrale di controllo di produzione.....	34
Configurazione	34
Configurazione della logica di funzionamento.....	34
Alimentazione della centrale di controllo di produzione	34
Ricerca del sistemi	35
Autodiagnosi.....	35

PRECAUZIONI E POLITICA AMBIENTALE

PRECAUZIONI

Per la sicurezza dell'utente e dei dispositivi, si prega di rispettare le seguenti istruzioni:

- Non maneggiare il sistema con le mani bagnate o umide.
- Effettuare tutti i collegamenti o scollegamenti con il sistema di climatizzazione non connesso alla rete elettrica.
- Prestare particolare attenzione per non provocare nessun cortocircuito in nessun collegamento del sistema.

POLITICA AMBIENTALE



Non smaltire mai questa unità insieme agli altri rifiuti domestici. I prodotti elettrici ed elettronici contengono sostanze che possono essere dannose per l'ambiente in assenza di un adeguato trattamento. Il simbolo del cassonetto contrassegnato da una croce indica la raccolta separata delle apparecchiature elettriche, differente dal resto dei rifiuti urbani. Per una corretta gestione ambientale l'apparecchiatura dovrà essere portata negli appositi centri di raccolta alla fine del loro ciclo di vita.

Le parti che fanno parte di questa unità possono essere riciclate. Si prega quindi di rispettare la regolamentazione in vigore sulla tutela dell'ambiente.

È necessario consegnare l'articolo al relativo distributore in caso di sostituzione con un'altra unità nuova o depositarlo in un centro di raccolta specializzato.

I trasgressori saranno soggetti alle sanzioni e alle misure stabilite dalle normative in materia di tutela dell'ambiente.

IT

REQUISITI GENERALI

Seguire attentamente le indicazioni elencate di seguito

- Il sistema deve essere installato da un tecnico qualificato.
- Realizzare tutte le connessioni e i collegamenti in assenza di tensione.
- Ubicare e realizzare le connessioni degli elementi rispettando la conformità alla regolamentazione elettrotecnica in vigore.
- Per la connessione degli elementi del sistema utilizzare il cavo Airzone: cavo schermato a 4 fili, 2 di sezione 0,22 mm² e 2 di sezione 0.5 mm².
- Non collegare il polo “-” nel connettore “+” con il modulo alimentato. Potrebbe danneggiare i dispositivi.
- Per gli elementi con alimentazione diretta a 110/230 Vac sarà necessario collegare solamente i poli “A” e “B” del bus per la comunicazione. Non è raccomandabile collegare i poli “+” e “-” della alimentazione.
- Rispettare i colori sul cavo e sui morsetti di collegamento presenti sulle schede elettroniche.
- Non installare i bus del sistema insieme alle linee di forza, dei motori o delle lampade a fluorescenza ecc.. in quanto possono generare interferenze nella comunicazione.



Importante: nel cablaggio esterno di alimentazione del sistema dovrà essere inserito un interruttore principale o un altro mezzo di scollegamento dotato di una separazione costante in tutti i poli, secondo la regolamentazione locale o nazionale pertinente. Se l'alimentazione principale si spegne, il sistema si riavvierà automaticamente.

La scheda centrale di controllo produzione Airzone (AZX6CCP) permette di gestire in modo semplice gli organi di produzione e distribuzione dei fluidi vettori, principalmente (ma non necessariamente) del tipo ad acqua, presenti nella nostra installazione. Attraverso questa scheda riceveremo il modo di funzionamento e lo stato delle richieste di ciascun sistema ad essa collegato, agendo di conseguenza sul sistema di produzione/distribuzione.

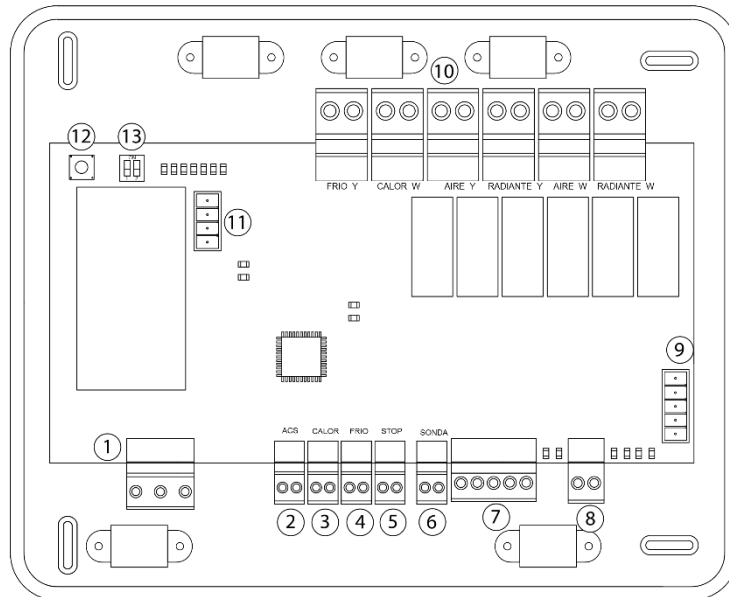

N°	Descrizione		
1	Alimentazione		
2	Entrate digitali	ACS	Blocca la climatizzazione in modalità aria
3		CALOR	Forza il modo caldo semi-forzato
4		FRIO	Forza il modo freddo semi-forzato
5		STOP	Impone il modo Stop nel sistema
6		SONDA	Sonda per caldaia
7	Bus domotico esterno 2		
8	Bus domotico interno		
9	Bus domotico esterno 1		
10	Relés de control	FRIO_Y	Modo freddo
		CALOR_W	Modo caldo
		AIRE_Y	Domanda aria fredda
		RADIANTE_Y	Domanda freddo radiante
		AIRE_W	Domanda aria calda
		RADIANTE_W	Domanda caldo radiante
11	Bus pasarela de aerotermita		
12	SW1		
13	SW2		

Connettore dell'alimentazione elettrica

Attraverso questo connettore si alimenta elettricamente la scheda e tutti gli elementi su di essa installati. Alimentazione a 110/230 Vac. Il collegamento si realizza mediante un connettore a tre poli. Fissare i cavi con le viti e rispettare i codici dei colori. Fissare i cavi nella torretta della scheda centrale per una maggiore sicurezza.

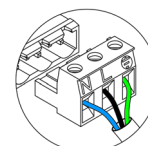

N	Neutre Neutro Neutralleiter
L	Phase Fase Phase
⊕	Terre Terra Schutzleiter

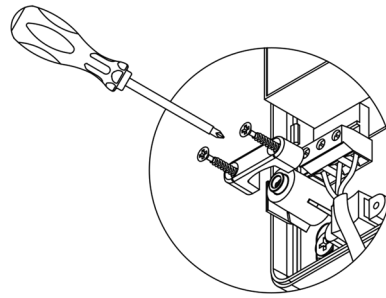
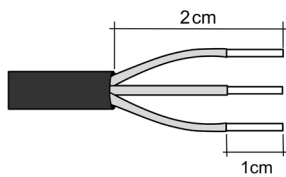

Importante: nel cablaggio esterno di alimentazione del sistema dovrà essere inserito un interruttore principale o un altro mezzo di scollegamento dotato di una separazione costante in tutti i poli, secondo la regolamentazione locale o nazionale pertinente. Se l'alimentazione principale si spegne, il sistema si riavvierà automaticamente. **Utilizzare un circuito indipendente dell'unità da controllare per l'alimentazione del sistema.**

Ricordare: collocare correttamente il coperchio della scheda centrale una volta realizzati tutti i collegamenti.

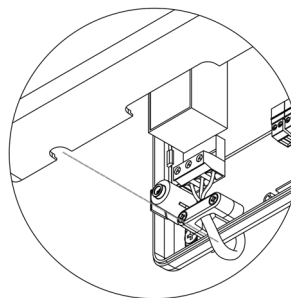
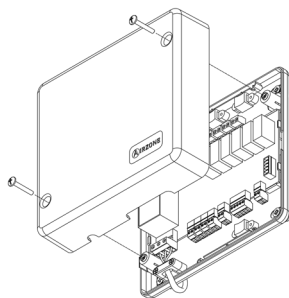

Entrate digitali

La centrale di controllo produzione è provvista di 4 entrate digitali per realizzare controlli da elementi esterni ai sistemi Airzone. Queste entrate sono configurate come contatti normalmente aperti. Si raccomanda l'utilizzo di un cavo schermato.

- ACS: Questa entrata attiva il modo ACS, nel quale tutti i sistemi Acuazone/Innobus Pro32 che lavorano in caldo fermano. Si potrà leggere nelle schermate dei termostati "ACS". Questa funzione è raccomandabile per una installazione di aria quando la macchina comincia a produrre ACS per la produzione di climatizzazione.
- CALOR: Questa entrata attiva il modo caldo semiforzato in tutti i sistemi della installazione. Permette la selezione dei seguenti modi: Stop, caldo (aria, radiante, combinato), ventilazione.
- FRÍO: Questa entrata attiva il modo freddo semiforzato in tutti i sistemi della installazione. Permette la selezione dei seguenti modi: Stop, freddo (aria, radiante, combinato), ventilazione.
- STOP: Questa entrata attiva il modo Stop in tutti i sistemi dell'installazione.

È disponibile un ingresso analogico per la connessione di una sonda di protezione della caldaia.

Connettori bus domotico esterno

Attraverso il bus domotico esterno si possono collegare periferiche di controllo Airzone per la gestione dei sistemi collegati alla centrale di controllo di produzione. Si può collegare il:

- Webserver Airzone Cloud Ethernet/WiFi (AZX6WEBSCLLOUD [C/R]). (Bus domotico esterno 1)
- Webserver Airzone Cloud Guida Din Ethernet/WiFi (AZX6WSCLOUDDIN [C/R]).

Il collegamento del bus domotico esterno si realizza mediante l'apposito connettore a 5 poli. Fissare il cavo di collegamento al connettore mediante le apposite viti, rispettando il codice dei colori associato alle serigrafie.

Nota: Per gli elementi con alimentazione diretta a 110/230 Vac sarà necessario collegare solamente i poli "A" e "B" del bus domotico.

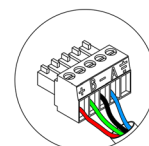

A	Bleu Blu Blau
-	Noir Nero Schwarz
B	Vert Verde Grün
+	Rouge Rosso Rot

In caso di connessione del Webserver Cloud (AZX6WEBSCLLOUD [C/R]), rimuovere il supporto del Webserver e incassare il connettore nel bus domotico esterno 1.

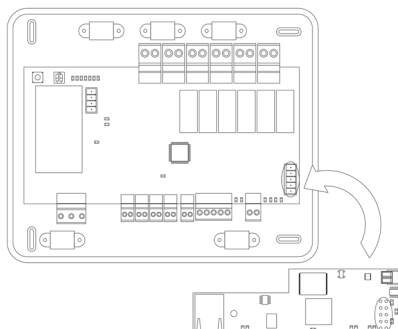

IT

Connettore bus domotico interno

Il bus domotico interno permette di interconnettere la CCP con le altre schede centrali dell'installazione.

Il collegamento del bus domotico interno si realizza mediante l'apposito connettore a 2 poli. Fissare il cavo di collegamento al connettore mediante le apposite viti, rispettando il codice dei colori associato alle serigrafie.

Nota: Ricordarsi che per il corretto funzionamento del sistema tutte le schede centrali devono essere già indirizzate (Fino a 32 sistemi).

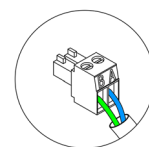

A	Bleu Blu Blau
B	Vert Verde Grün

Connettore bus interfaccia di aerotermia

Il bus unità permette di collegare diverse interfacce di controllo di unità di produzione per l'unità aria-acqua installata. Gli elementi da collegare sono i seguenti:

- Interfaccia idronica Daikin Altherma-Airzone (AZX6ACUACP [DAI/DA2]).

Per il collegamento di queste interfacce integrate scollegare il morsetto del bus unità e inserire il connettore e il supporto dell'interfaccia.

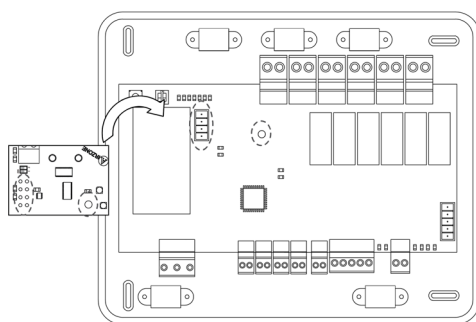

Relè di controllo

Questo dispositivo ha disponibile 6 relè per il controllo dell'installazione. Le caratteristiche dei relè di controllo sono I_{max} : da 10 A a 110/230 VAC senza alimentazione. Per il controllo di elementi di elevata potenza si raccomanda l'utilizzo di relè di potenza.

Importante: Si ricorda di collegare il neutro direttamente all'elemento da controllare.

In funzione del tipo di installazione configurata (vedi paragrafo seguente SW2) i relè di controllo avranno una logica adattata alla installazione:

Aeroterminia

Modo	Domanda	Relè di controllo					
		FRIO_Y	CALORB_W	AIRE_Y	RADIANTE_Y	AIRE_W	RADIANTE_W
Stop	Off	--	--	--	--	--	--
Freddo	Aria	ON	--	ON	--	--	--
	Radiante	ON	--	--	ON	--	--
	Off	--	--	--	--	--	--
Caldo	Aria	--	ON	--	--	ON	--
	Radiante	--	ON	--	--	--	ON
	Off	--	--	--	--	--	--
Deumidificazione	On	--	--	--	--	--	--
	Off	--	--	--	--	--	--
Ventilazione	On	--	--	--	--	--	--
	Off	--	--	--	--	--	--

2 tubi / 3/4 tubi

Modo	Domanda	Relè di controllo					
		FRIO_Y	CALORB_W	AIRE_Y	RADIANTE_Y	AIRE_W	RADIANTE_W
Stop	Off	--	--	--	--	--	--
Freddo	Aria	ON	--	ON	--	--	--
	Radiante	ON	--	--	ON	--	--
	Off	ON	--	--	--	--	--
Caldo	Aria	--	ON	--	--	ON	--
	Radiante	--	ON	--	--	--	ON
	Off	--	ON	--	--	--	--
Deumidificazione	On	ON	--	--	--	--	--
	Off	ON	--	--	--	--	--
Ventilazione	On	--	--	--	--	--	--
	Off	--	--	--	--	--	--

RadianT

Modo	Domanda	Relè di controllo					
		FRIO_Y	CALORB_W	AIRE_Y	RADIANTE_Y	AIRE_W	RADIANTE_W
Stop	Off	--	--	--	--	--	--
Freddo	Radiante	ON	--	--	ON	--	--
	Off	--	--	--	--	--	--
Caldo	Radiante	--	ON	--	--	--	ON
	Off	--	--	--	--	--	--
Umidità attiva	On	ON	--	ON	--	--	--
	Off	ON	--	ON	--	--	--

Per le versioni del sistema Acuazone e Innobus Pro32 v.4.4.1 o superiori: In una qualsiasi delle possibili configurazioni della logica di funzionamento dell'impianto, le zone in cui il modo aria è configurato come DX non genereranno una domanda d'aria nella scheda di controllo di produzione. Ricordi che, in configurazione zonificata o mista, se si modifica il modo aria in una zona, che sia parte della zonificazione, questa si rifletterà su tutte le altre zone servite dalla stessa macchina zonificata.

Importante: Le seguenti combinazioni non entreranno in regime di domanda di aria nella centrale di controllo produzione:

- Interfaccia di comunicazione (AZX6QADAPTxxx / AZX6QADAPT3xxx / AZX6GTCxxx / AZX6ELECTROME) nelle schede centrali del sistema Flexa 3.0, Innobus Pro6, Acuazone e Innobus Pro32 (v.4.4.0 o inferiore).
- Modulo interfaccia (AZDI6MCIFR [C/R] / AZDI6MCxxx [C/R] / AZDI6ZMOxxx [C/R]) nei sistemi Acuazone e Innobus Pro32 (v.4.4.0 o inferiore) configurati come sistemi zonificati o misti.

Importante: Per ottimizzare la temperatura di produzione delle unità di aerotermia, le seguenti combinazioni non entreranno in regime di domanda nella centrale di controllo produzione:

- Modulo di zonificazione per elemento radiante elettrico (AZDI6MZSRE [C/R]) nei sistemi Acuazione e Innobus Pro32 indipendentemente dalla configurazione della scheda centrale del sistema.

SW1

Una volta direzionate tutte le schede centrali della installazione, dobbiamo salvare la configurazione della installazione nella scheda centrale. Per fare questo, premere una volta il pulsante SW1. Se si opera qualche modifica nella installazione, ricordare di salvare di nuovo la configurazione.

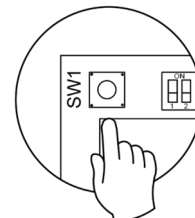

IT

SW2

Tramite il microswitch SW2 si configura il tipo di installazione da controllare. La logica di funzionamento del microswitch è la seguente:

Significato			
Aerotermia	2 tubi	3/4 tubi	RadianT*

*Solo per il sistema Airzone RadianT365 (AZRA6).

RESET DELLA CENTRALE DI CONTROLLO DI PRODUZIONE

Tenere premuto SW1 finchè il LED D2 non si spegne. In questo modo la scheda torna alle impostazioni di fabbrica.

CONFIGURAZIONE

CONFIGURAZIONE DELLA LOGICA DI FUNZIONAMENTO

Scegliere la configurazione di funzionamento che meglio si adatta alle sue necessità.

Ricorda: In caso di cambio di configurazione, è necessario togliere e ridare alimentazione elettrica alla scheda.

ALIMENTAZIONE DELLA CENTRALE DI CONTROLLO DI PRODUZIONE

Antes de alimentar la scheda centrale compruebe los siguientes puntos:

1. Verificare che i sistemi siano alimentati e configurati. In caso siano presenti più sistemi collegati, si ricorda di assegnare indirizzi diversi a ciascuno di essi.
2. Verificare che le polarità dei cavi di interconnessione tra i sistemi sia corretta. Ricordarsi di collegare SOLO i cavi A e B del bus.
3. Verificare il corretto cablaggio degli elementi collegati ai relè.

Una volta controllato quanto sopra, alimentare la scheda centrale e verificare che i LED di stato stiano funzionando correttamente (vedi sotto).

RICERCA DEI SISTEMI

Una volta verificato il corretto funzionamento della scheda, occorre avviare la procedura di riconoscimento dei sistemi ad essa collegati. Premere una volta brevemente lo switch SW1 e verificare che i led D6 e D7 lampeggino.

Nel caso vengano aggiunti nuovi sistemi o si operi una modifica, ricordarsi di ripetere questa procedura.

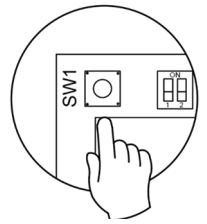

AUTODIAGNOSI

La centrale di controllo è dotata di Led integrati che permettono di individuare funzionamenti non regolari.

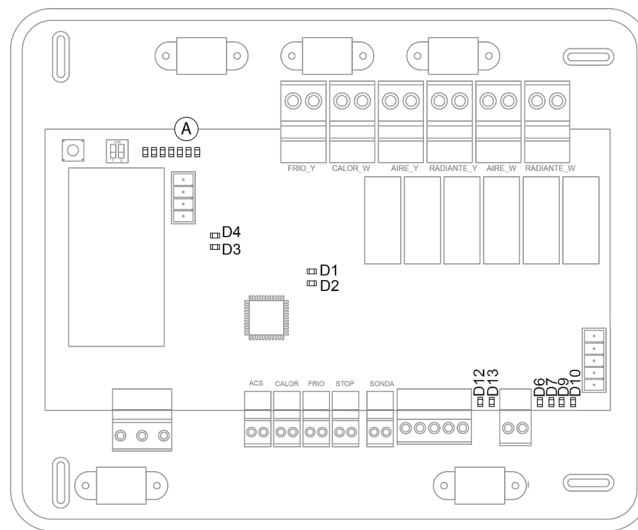

IT

Significato			
D1	Alimentazione	Fisso	Rosso
D2	Avvio del sistema	Fisso	Verde
	Attività del microprocessore	Lampeggia	
D3	Trasmissione dati al bus macchina	Lampeggia	Rosso
D4	Ricezione dati dal bus macchina	Lampeggia	Verde
D6	Trasmissione dei dati dal bus domotico interno	Lampeggia	Rosso
D7	Ricezione di dati dal bus domotico interno	Lampeggia	Verde
D9	Trasmissione dei dati dal bus domotico esterno 1	Lampeggia	Rosso
D10	Ricezione di dati dal bus domotico esterno 1	Lampeggia	Verde
D12	Trasmissione dei dati dal bus domotico esterno 2	Lampeggia	Rosso
D13	Ricezione di dati dal bus domotico esterno 2	Lampeggia	Verde
(A)	Led di stato dei relé	Commuta	Verde

ÍNDICE

Precauções e política ambiental	37
Precauções	37
Política ambiental	37
Requisitos gerais	37
Conexão	38
Reset da central de controlo de produção	42
Configuração	42
Configuração da lógica de funcionamento	42
Alimentação da central de controlo de produção	42
Deteção de sistemas	43
Autodiagnóstico	43

PRECAUÇÕES E POLÍTICA AMBIENTAL

PRECAUÇÕES

Para sua segurança e de seus dispositivos, siga as seguintes instruções:

- Não manipule o sistema com as mãos molhadas ou húmidas.
- Faça todas as conexões ou desconexões com o sistema de climatização sem alimentá-lo.
- Tenha o cuidado de não fazer nenhum curto-circuito nas conexões do sistema.

POLÍTICA AMBIENTAL



Nunca deite fora esse equipamento com o lixo doméstico. Caso não sejam tratados adequadamente, os produtos elétricos e eletrônicos podem liberar substâncias que causam danos ao meio ambiente. A imagem de um recipiente riscado ao meio indica coleta seletiva de dispositivos elétricos, que são tratados de maneira diferente do lixo urbano. Para uma gestão ambiental correta, no final de sua vida útil, os equipamentos elétricos deverão ser levados a centros de coleta.

As peças desses equipamentos poderão ser recicladas. Portanto, respeite a regulamentação em vigor sobre proteção ambiental.

Entregue o equipamento que não será mais utilizado ao seu distribuidor ou a um centro de coleta especializado.

Os infratores estarão sujeitos às sanções e medidas estabelecidas pela Lei de proteção do meio ambiente.

REQUISITOS GERAIS

Siga rigorosamente as indicações deste manual:

- O sistema deve ser instalado por um técnico qualificado.
- Faça todas as conexões sem alimentação.
- Localize e conecte os elementos conforme a regulamentação eletrônica vigente.
- Para a conexão de elementos do sistema, utilize o cabo Airzone: cabo blindado e trançado, formado por 4 fios ($2 \times 0,22 \text{ mm}^2 + 2 \times 0,5 \text{ mm}^2$).
- Não conecte o polo “-” no terminal “+”. Isso pode danificar o dispositivo.
- Para elementos com alimentação externa a 110/230 Vac, é necessário apenas conectar os polos “A” e “B” do barramento para comunicação. Não é recomendável conectar os polos “+” e “-” da alimentação.
- Respeite o código de cores para todos os elementos do sistema.
- Não coloque o barramento do sistema próximo a linhas de força, iluminação fluorescente, motores, etc., para que não haja interferência na comunicação.



Importante: Um interruptor principal ou outro meio de desconexão que tenha uma separação constante em todos os polos deverá ser incorporado aos cabos de alimentação externa do sistema, de acordo com a regulamentação local e nacional pertinente. O sistema será reiniciado automaticamente caso a alimentação principal seja desligada.

A central de controlo de produção Airzone (AZX6CCP) facilita a gestão do equipamento de produção que se encontra na nossa instalação, principalmente da água. A partir desta central, recebemos o modo de funcionamento e o estado da demanda de cada sistema conectado para atuar sobre o equipamento de produção.

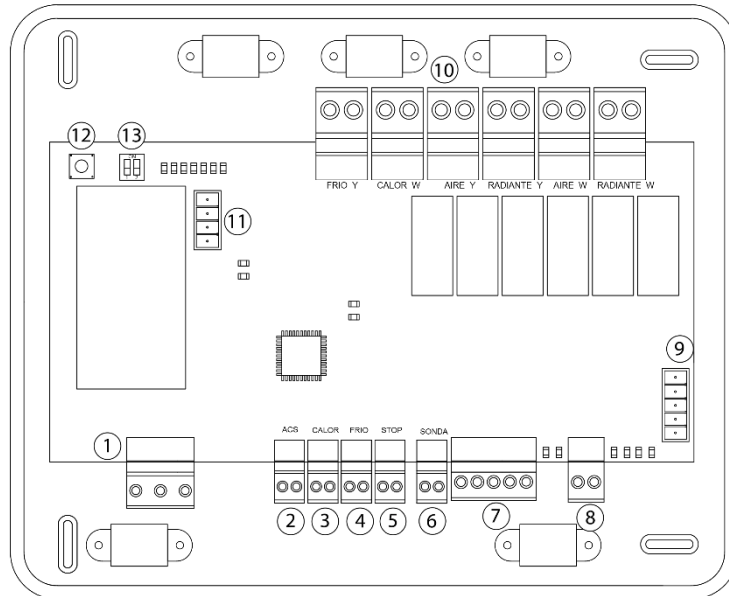

Nº	Descrição		
1	Alimentação		
2	Entradas digitais	ACS	Desativa a climatização através do equipamento de ar
3		CALOR	Estabelece o modo calor semiforçado
4		FRIO	Estabelece o modo frio semiforçado
5		STOP	Impõe o modo Stop no sistema
6		SONDA	Sonda de caldeira
7	Barramento domótico exterior 2		
8	Barramento domótico interior		
9	Barramento domótico exterior 1		
10	Relés de controlo	FRIO_Y	Modo frio
		CALOR_W	Modo calor
		AIRE_Y	Demanda ar frio
		RADIANTE_Y	Demanda radiante frio
		AIRE_W	Demanda ar aquecimento
		RADIANTE_W	Demanda calor radiante
11	Barramento gateway de aerotermia		
12	SW1		
13	SW2		

Conector alimentação

A alimentação da central de controlo de produção e, conseqüentemente, dos elementos a ela ligados, é realizada através deste conector. Alimentação externa a 110/230 Vac. A conexão é feita por um terminal de 3 pinos. Fixe os cabos com os parafusos do terminal respeitando o código de cores. Fixe os cabos na torre da central para maior segurança.

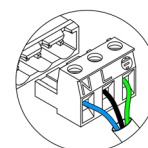

N Neutro | Neutral | Neutro
 L Fase | Phase | Fase
 T Terra | Ground | Terra

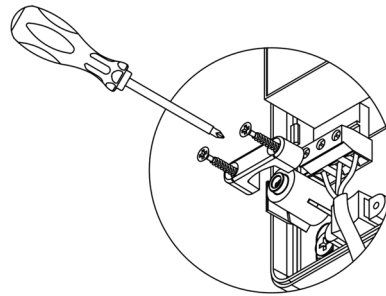
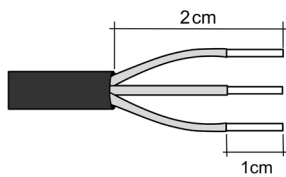

Importante: Um interruptor principal ou outro meio de desconexão que tenha uma separação constante em todos os polos deverá ser incorporado aos cabos de alimentação externa do sistema, de acordo com a regulamentação local e nacional pertinente. O sistema será reiniciado automaticamente caso a alimentação principal seja desligada. **Utilize um circuito independente do equipamento a controlar para alimentar o sistema.**

Lembre-se: Quando todas as conexões tiverem sido realizadas, posicione a tampa da central corretamente.

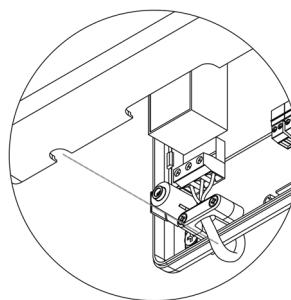
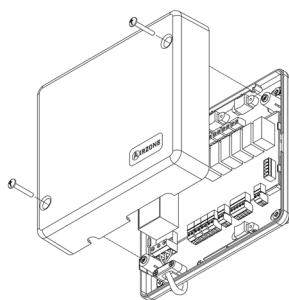

Entradas digitais

A central de controlo de produção possui 4 entradas digitais para realizar controlos externos aos sistemas Airzone. Estas entradas estão configuradas como normalmente abertas. Para conexão, recomenda-se a utilização de cabo blindado.

- ACS: Esta entrada ativa o modo AQS. Neste modo, todos os sistemas Acuazone/Innobus Pro32 que funcionam em modo calor com etapa Ar ativa pararão e exibirão a mensagem AQS nos termostatos das zonas. Esta função é recomendada para as instalações de Aerotermia, quando o equipamento de Aerotermia começa a produzir AQS para a produção de climatização.
- CALOR: Esta entrada ativa o modo calor semiforçado em todos os sistemas da instalação. Permite a seleção dos modos: Stop, Calor e Ventilação.
- FRIO: Esta entrada ativa o modo frio semiforçado em todos os sistemas da instalação. Permite a seleção dos modos: Stop, Frio, Seco e Ventilação.
- STOP: Esta entrada ativa o modo Stop em todos os sistemas da instalação.

A central possui uma entrada analógica para conexão de uma sonda de temperatura para proteção da caldeira.

Conectores barramento domótico exterior

O barramento domótico exterior permite conectar os periféricos de controlo da Airzone para gestão dos sistemas conectados à central de controlo de produção. Os elementos a serem conectados são:

- Webserver Airzone Cloud Ethernet/WiFi (AZX6WEBSCLLOUD [C/R]). (Barramento domótico exterior 1).
- Webserver Airzone Cloud Trilho Din Ethernet/WiFi (AZX6WSCLOUDDIN [C/R]).

Para conexão do barramento domótico exterior, possui 2 terminais de 5 pinos. A conexão deste sistema é apenas com barramento. Fixe os cabos com os parafusos do terminal respeitando o código de cores.

Nota: Para elementos com alimentação externa a 110/230 Vac, é necessário apenas conectar os polos "A" e "B" do barramento domótico.

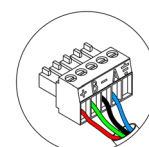

A	Azul Blue Azul
-	Negro Black Negro
B	Verde Green Verde
+	Rojo Red Vermelho

No caso da conexão do Webservice Cloud (AZX6WEBSCLLOUD [C/R]), retire o poste de fixação do Webservice e encaixe o conector no barramento domótico exterior 1.

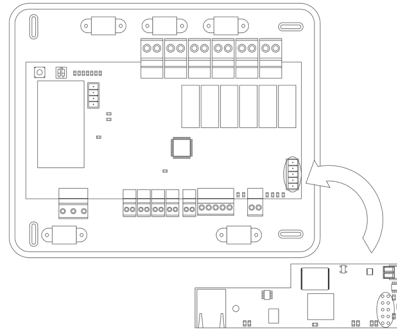

Conector barramento domótico interior

O barramento domótico interior permite interconectar a central de controlo de produção com a(s) central(is) de sistema.

Para conexão do barramento domótico interior, possui 1 terminal de 2 pinos. A conexão deste sistema é apenas com barramento. Fixe os cabos com os parafusos do terminal respeitando o código de cores.

Nota: Lembre-se que, para o funcionamento correto desta central, todas as centrais da instalação deverão estar direccionadas (até 32 sistemas).

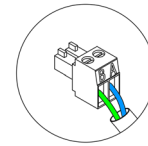

A Azul | Blue | Azul
B Verde | Green | Verde

Conector barramento gateway de aerotermia

O barramento máquina permite conectar diferentes gateways de controlo de equipamento de produção para o equipamento de ar-água instalado. Os elementos a serem conectados são:

- Gateway Aerotermia Airzone-Daikin Altherma (AZX6ACUACP [DAI/DA2]).

Para conectar esses gateways integrados, desconecte o terminal do barramento máquina e encaixe o conector e o poste de fixação do gateway.

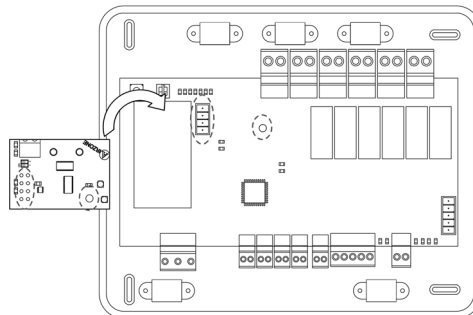

Relés de controlo

Este dispositivo possui 6 relés para controlo da instalação. As características dos relés de controlo são I_{max} : de 10 A a 110/230 Vac livre de tensão. Para controlo de elementos de maior potência, recomenda-se o uso de contactores.

Importante: Lembre-se de conectar o neutro diretamente, do circuito até o elemento a ser controlado.

Em função do tipo de instalação configurada, os relés de controlo terão uma lógica adaptada à instalação:

Aeroterminia

Modo	Demanda	Relés de controlo					
		FRIO_Y	CALORB_W	AIRE_Y	RADIANTE_Y	AIRE_W	RADIANTE_W
Stop	Off	--	--	--	--	--	--
Frío	Ar	ON	--	ON	--	--	--
	Radiante	ON	--	--	ON	--	--
	Off	--	--	--	--	--	--
Calor	Ar	--	ON	--	--	ON	--
	Radiante	--	ON	--	--	--	ON
	Off	--	--	--	--	--	--
Seco	On	--	--	--	--	--	--
	Off	--	--	--	--	--	--
Ventilação	On	--	--	--	--	--	--
	Off	--	--	--	--	--	--

PT

2 tubos/ 3/4 tubos

Modo	Demanda	Relés de controlo					
		FRIO_Y	CALORB_W	AIRE_Y	RADIANTE_Y	AIRE_W	RADIANTE_W
Stop	Off	--	--	--	--	--	--
Frío	Ar	ON	--	ON	--	--	--
	Radiante	ON	--	--	ON	--	--
	Off	ON	--	--	--	--	--
Calor	Ar	--	ON	--	--	ON	--
	Radiante	--	ON	--	--	--	ON
	Off	--	ON	--	--	--	--
Seco	On	ON	--	--	--	--	--
	Off		--	--	--	--	--
Ventilação	On	--	--	--	--	--	--
	Off	--	--	--	--	--	--

RadianT

Modo	Demanda	Relés de controlo					
		FRIO_Y	CALORB_W	AIRE_Y	RADIANTE_Y	AIRE_W	RADIANTE_W
Stop	Off	--	--	--	--	--	--
Frío	Radiante	ON	--	--	ON	--	--
	Off	--	--	--	--	--	--
Calor	Radiante	--	ON	--	--	--	ON
	Off	--	--	--	--	--	--
Orv ativo	On	ON	--	ON	--	--	--
	Off	ON	--	ON	--	--	--

Em versões do sistema Acuazone e Innobus Pro32 v.4.4.1 ou superior: Em qualquer uma das possíveis configurações da lógica de funcionamento da central, as zonas com etapa d'ar configurada como DX não produzem demanda de ar na central de controlo de produção. Lembre -se que, na configuração de controlo por zonas ou mista, se a etapa de ar de uma zona pertencente ao controlo por zonas fora modificada, o resto das zonas desse grupo assumem a mesma configuração.

Importante: As seguintes combinações não gerarão demanda de ar na central de controlo de produção:

- Gateway de comunicação (AZX6QADAPTxxx / AZX6QADAPT3xxx / AZX6GTC xxx / AZX6ELECTROME) nas centrais de sistema Flexa 3.0, Innobus Pro6, Acuazone e Innobus Pro32 (v.4.4.0 ou inferior).
- Módulo gateway (AZDI6MCIFR [C/R] / AZDI6MCxxx [C/R] / AZDI6ZMOxxx [C/R]) nos sistemas Acuazone e Innobus Pro32 (v.4.4.0 ou inferior) configurados como sistema distribuído por zonas ou misto.

Importante: Com o objetivo de otimizar a temperatura de produção dos equipamentos de aerotermia, as seguintes combinações não gerarão demanda de na central de controlo de produção:

- Módulo de zoneamento para elemento radiante elétrico (AZDI6MZSRE [C/R]) nos sistemas Acuazone e Innobus Pro32 independentemente da configuração da central de sistema.

SW1

Quando todas as centrais da instalação tiverem sido direcionadas, deve-se guardar a configuração da instalação na central de controlo de produção. Para isso, pressione SW1 rapidamente. Se a instalação for modificada de alguma maneira, lembre-se de registar a configuração nova.

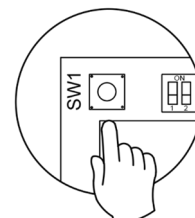

SW2

O microswitch SW2 configura o tipo de instalação a ser controlada pela central de controlo de produção. A lógica de funcionamento do microswitch é a seguinte:

Significado			
Aerotermia	2 tubos	3/4 tubos	RadianT*

* Apenas para o sistema Airzone RadianT365 (AZRA6).

RESET DA CENTRAL DE CONTROLO DE PRODUÇÃO

Mantenha SW1 pressionado até que o LED D2 se apague para voltar aos valores de fábrica.

CONFIGURAÇÃO

CONFIGURAÇÃO DA LÓGICA DE FUNCIONAMENTO

Selecione a configuração da central de controlo de produção que melhor se adapte às suas necessidades.

Lembre-se: Caso a configuração seja alterada, é necessário desconectar previamente a alimentação da central de controlo de produção.

ALIMENTAÇÃO DA CENTRAL DE CONTROLO DE PRODUÇÃO

Antes de alimentar o central:

1. Verifique se os sistemas estão alimentados e configurados. Caso haja mais de um sistema conectado, eles devem ter endereços de sistema diferentes.
2. Verifique se a polaridade e os cabos de interconexão entre centrais e sistemas estão corretos. Lembre-se de que, entre centrais, é recomendado conectar apenas os polos A e B de comunicação.
3. Verifique se os elementos estão conectados aos relés corretamente.

Quando todos estes pontos tiverem sido comprovados, alimente o central e verifique se os LEDs de estado funcionam corretamente.

DETEÇÃO DE SISTEMAS

Quando o funcionamento correto da central tiver sido observado, realizamos a pesquisa dos sistemas a ele conectados. Para isso, pressione SW1 para começar a pesquisa de sistema. Verifique se os LEDs D6 e D7 piscam.

Caso adicione novos sistemas ou faça modificações, lembre-se de realizar este processo novamente.

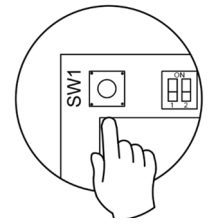

AUTODIAGNÓSTICO

As centrais de controlo de produção Airzone possuem LEDs integrados, que permitem detetar funcionamento adequado.

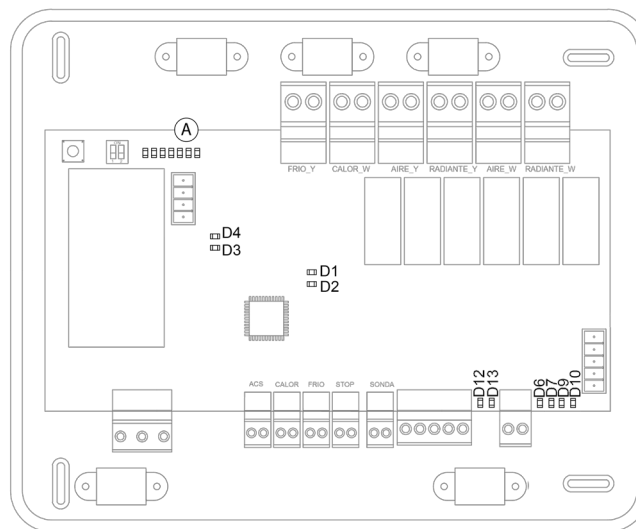

Significado			
D1	Alimentação	Fixo	Vermelho
D2	Início do sistema	Fixo	Verde
	Atividade do microprocessador	Pisca	
D3	Transmissão de dados do barramento máquina	Pisca	Vermelho
D4	Receção de dados do barramento máquina	Pisca	Verde
D6	Transmissão de dados do barramento domótico interior	Pisca	Vermelho
D7	Receção de dados do barramento domótico interior	Pisca	Verde
D9	Transmissão de dados do barramento domótico exterior 1	Pisca	Vermelho
D10	Receção de dados do barramento domótico exterior 1	Pisca	Verde
D12	Transmissão de dados do barramento domótico exterior 2	Pisca	Vermelho
D13	Receção de dados do barramento domótico exterior 2	Pisca	Verde
(A)	Leds de estado dos relés	Troca	Verde

PT

INDEX

Vorsichtsmaßnahmen und Umweltrichtlinie	45
Vorsichtsmaßnahmen.....	45
Umweltrichtlinie.....	45
Allgemeine Anforderungen	45
Anschluss	46
Reset der Produktions-Steuerzentrale.....	50
Konfiguration	50
Konfiguration der Funktionslogik	50
Produktions-Steuerzentrale -Stromversorgung.....	50
Systemerkennung	51
Selbstdiagnose	51

VORSICHTSMAßNAHMEN UND UMWELTRICHTLINIE

VORSICHTSMAßNAHMEN

Für Ihre eigene Sicherheit und die der Geräte beachten Sie bitte die folgenden Anweisungen:

- Bedienen Sie das System nicht mit nassen oder feuchten Händen.
- Führen Sie alle Anschluss- oder Trennarbeiten am Klimatisierungssystem ohne Stromversorgung durch.
- Achten Sie darauf, dass Sie keinen Kurzschluss an einem Systemanschluss herstellen.

UMWELTRICHTLINIE



Diese Anlage darf nicht mit dem Hausmüll entsorgt werden. Elektro- und Elektronikprodukte enthalten Stoffe, die umweltschädlich sein können, wenn sie nicht sachgemäß behandelt werden. Das Symbol der durchgestrichenen Mülltonne weist auf getrennte Abholung von Elektrogeräten hin und unterscheidet sich vom übrigen Siedlungsabfall. Im Sinne eines ordnungsgemäßen Abfallmanagements müssen sie am Ende ihrer Nutzungsdauer zu den vorgesehenen Sammelstellen gebracht werden.

Die Bestandteile sind recyclingfähig. Beachten Sie deshalb die geltenden Bestimmungen zum Umweltschutz.

Bei Ersatz müssen Sie die Anlage an Ihren Händler zurückgeben, oder an einer speziellen Sammelstelle abliefern.

Zu widerhandlungen unterliegen Sanktionen und Maßnahmen, die im Umweltschutzrecht festgelegt sind.

DE

ALLGEMEINE ANFORDERUNGEN

Befolgen Sie genau die in dieser Anleitung angegebenen Hinweise:

- Das System muss durch einen zugelassenen Techniker installiert werden.
- Führen Sie alle Anschlussarbeiten ohne jegliche Stromversorgung durch.
- Verlegen Sie und schließen Sie die Elemente gemäß den geltenden Vorschriften für elektronische Einrichtungen an.
- Verwenden Sie das Airzone-Kabel für den Anschluss der Verbindung mit Systemelementen: Abgeschirmtes, umflochtetes, vierdrähtiges Kabel (2x0,22 mm² + 2x0,5 mm²).
- Den Minuspol („-“) nicht an die Plusklemme („+“) anschließen. Dadurch kann das Gerät beschädigt werden.
- Für die Elemente mit externer 110/230-V-Versorgung müssen lediglich die Pole „A“ und „B“ am Verbindungsbuss angeschlossen werden. Von der Verbindung der Plus- und Minus-Pole der Stromversorgung wird abgeraten.
- Halten Sie sich an den Farbcode für alle Systemelemente.
- Legen Sie den Systembus nicht neben Stromleitungen, Leuchtstoffröhren, Motoren etc., welche die Verbindungen stören können.



Wichtig: In die Verkabelung der externen Stromversorgung des Systems muss gemäß den entsprechenden lokalen und nationalen Vorschriften ein Hauptschalter oder sonstige Abschaltvorrichtung eingebunden werden, die eine konstante Trennung aller Pole aufweisen. Das System wird automatisch neu gestartet, wenn der Hauptstrom ausgeschaltet ist.

Die Steuerzentrale Produktion Airzone (AZX6CCP) ermöglicht die einfache Verwaltung der Produktionsanlage, hauptsächlich Wasser, in unserer Installation. Über diese Zentrale erhalten wir den Betriebsmodus und den Status der Abfrage eines jeden angeschlossenen Systems, um die Produktionsanlage entsprechend einzustellen.

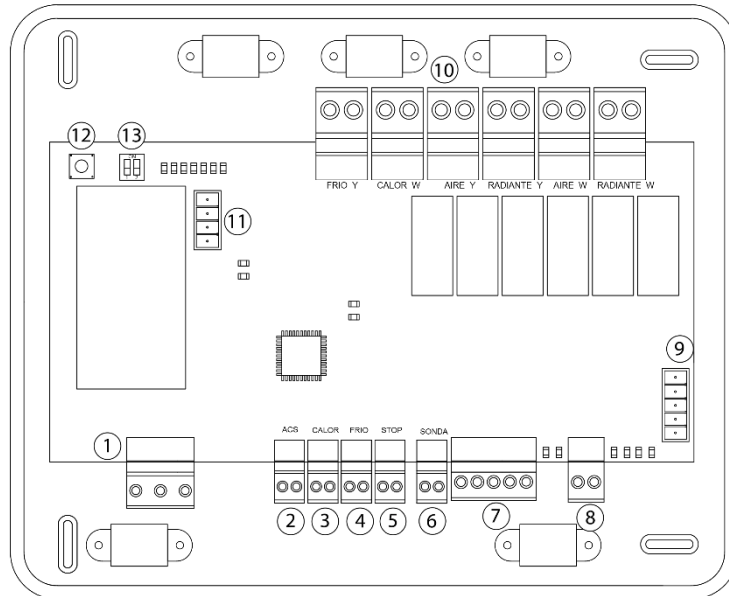

Nr.	Beschreibung		
①	Stromversorgung		
②	Digitale Eingänge	ACS	Deaktiviert die Klimatisierung über Luftanlage
③		CALOR	Setzt halb-verbindlichen Wärmemodus
④		FRIO	Setzt halb-verbindlichen Kältemodus
⑤		STOP	Legt den Stoppmodus im System fest
⑥		SONDA	Kesselsonde
⑦	Außen-Haustechnikbus 2		
⑧	Innen-Haustechnikbus		
⑨	Außen-Haustechnikbus 1		
⑩	Steuerungs relais	FRIO_Y	Kältemodus
		CALOR_W	Wärmemodus
		AIRE_Y	Kaltluft-Abruf
		RADIANTE_Y	Abruf Kältestrahler
		AIRE_W	Wärmeabruf Luft
		RADIANTE_W	Wärmeabruf Heizkörper
⑪	Gatewaybus Aerothermie		
⑫	SW1		
⑬	SW2		

Versorgungskontakt

Über diesen Kontakt erfolgt die Versorgung der Produktions-Steuerzentrale und folglich der an sie angeschlossenen Elemente. Externe Stromversorgung 110/230 Vac. Der Anschluss erfolgt über eine 3-Pin-Klemme. Befestigen Sie die Kabel mithilfe der Klemmschrauben und achten Sie auf den Farbcode. Befestigen Sie die Kabel zur Sicherheit am Halter der Zentrale.

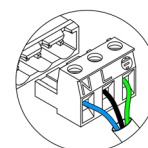

N	Neutre Neutro Neutraleiter
L	Phase Fase Phase
⊕	Terre Terra Schutzleiter



Wichtig: In die Verkabelung der externen Stromversorgung des Systems muss gemäß den entsprechenden lokalen und nationalen Vorschriften ein Hauptschalter oder sonstige Abschaltvorrichtung eingebunden werden, die eine konstante Trennung aller Pole aufweisen. Das System wird automatisch neu gestartet, wenn der Hauptstrom ausgeschaltet ist. **Für die Stromversorgung des Systems nutzen Sie einen unabhängigen Stromkreis der zu steuernden Anlage.**

Beachten Sie: Nach Durchführung aller Anschlussarbeiten prüfen Sie, dass die Abdeckung der zentrale wieder ordnungsgemäß angebracht ist.

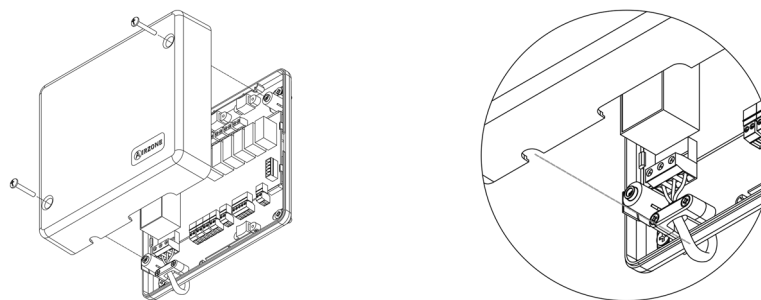

DE

Digitale Eingänge

Die Produktions-Steuerzentrale verfügt über 4 digitale Eingänge für die Durchführung der externen Steuerungen an den Airzone-Systemen. Diese Eingänge sind als normal-offen konfiguriert. Für ihren Anschluss wird ein abgeschirmtes Kabel empfohlen.

- ACS: Dieser Eingang aktiviert den WBW-Modus, durch den alle Acuazone/Innobus Pro32 Systeme, die im Luft-Wärme-Modus laufen, anhalten und die WBW-Meldung an den Thermostaten der Zonen anzeigen werden. Diese Funktion empfiehlt sich für Aerothermie-Installationen, wenn die Aerothermie-Anlage beginnt, WBW für die Klimatisierungsproduktion zu produzieren.
- CALOR: Dieser Eingang aktiviert den halb-verbindlichen Wärmemodus in allen Systemen der Installation. Folgende Modi können ausgewählt werden: Stopp, Wärme und Lüftung.
- FRIO: Dieser Eingang aktiviert den halb-verbindlichen Kältemodus in allen Systemen der Installation. Folgende Modi können ausgewählt werden: Stopp, Kälte, Trocken und Lüftung.
- STOP: Dieser Eingang aktiviert den Stoppmodus in allen Systemen der Installation.

Die Zentrale verfügt über einen analogen Eingang für den Anschluss einer Temperatursonde für den Kesselschutz.

Außen-Haustechnikbus-Kontakte

Der Außen-Haustechnikbus ermöglicht den Anschluss der Airzone-Peripheriesteuergeräte für die Verwaltung der an die Produktions-Steuerzentrale angeschlossenen Systeme. Folgende Elemente müssen angeschlossen werden:

- Webserver Airzone Cloud Ethernet/WLAN (AZX6WEBS CLOUD [C/R]). (Außen-Haustechnikbus 1).
- Webserver Airzone Cloud Din-Schiene Ethernet/WLAN (AZX6WS CLOUDDIN [C/R]).
- Er verfügt über 2 Klemmen mit 5 Pins für den Anschluss des Außen-Haustechnikbus. Der Anschluss dieses Systems erfolgt nur über Bus. Befestigen Sie die Kabel mithilfe der Klemmschrauben und achten Sie auf den Farbcode.

Hinweis: Für die Elemente mit externer 110/ 230-V-Versorgung müssen lediglich die Pole „A“ und „B“ am Verbindungsbus angeschlossen werden.

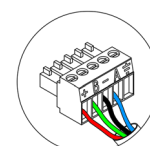

A	Bleu Blu Blau
-	Noir Nero Schwarz
B	Vert Verde Grün
+	Rouge Rosso Rot

Falls die Webserver-Cloud (AZX6WEBSCLLOUD [C/R]) angeschlossen wird, Entfernen Sie den Befestigungsstab des Webserver und lassen Sie bitte den Kontakt im Außen-Haustechnikbus 1.

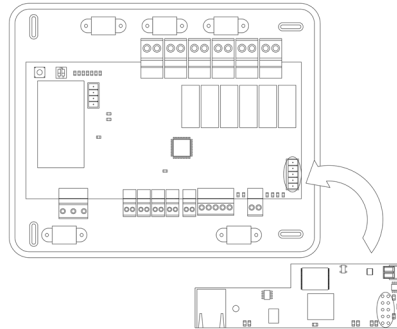

Innen-Haustechnikbus-Kontakt

Der Innen-Haustechnikbus ermöglicht den Zusammenschluss der Produktions-Steuerzentrale mit der bzw. den Systemzentrale(n).

Er verfügt über 1 Klemme mit 2 Pins für den Anschluss des Innen-Haustechnikbus. Der Anschluss dieses Systems erfolgt nur über Bus. Befestigen Sie die Kabel mithilfe der Klemmschrauben und achten Sie auf den Farbcode.

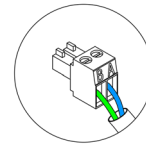

A	Bleu Blu Blau
B	Vert Verde Grün

Hinweis: Beachten Sie, dass für die ordnungsgemäße Funktion dieser Zentrale alle Zentralen der Installation adressiert sein müssen (bis zu 32 systems).

Aerothermie-Gatewaybus-Kontakt

Der Maschinenbus ermöglicht den Anschluss verschiedener Steuer-Gateways der Produktionsanlage für die Luft-Wasser-Geräten installiert ist. Folgende Elemente müssen angeschlossen werden:

- Aerothermie-Gateway Airzone-Daikin Altherma (AZX6ACUACP [DAI/DA2]).

Für den Anschluss dieser integrierten Gateways trennen Sie bitte die Maschinenbusklemme und lassen Sie den Kontakt und den Befestigungsstab des Gateways einrasten.

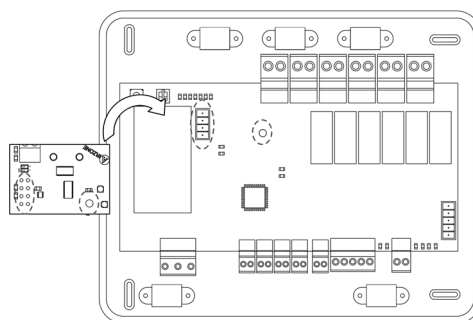

Steuerungsrelais

Dieses Gerät ist mit 6 Relais für die Steuerung der Installation ausgestattet. Die Merkmale der Steuerrelais sind I_{max} : von 10 A bis 110/230 VAC spannungsfrei. Für die Steuerung der Elemente mit höherer Leistung wird die Verwendung von Kontakten mit der zu steuernden Leistung empfohlen.

Wichtig: Achten Sie darauf, den Nullleiter direkt vom Stromkreis bis zum gesteuerten Element anzuschließen.

Je nachdem, wie die Installation konfiguriert ist, haben die Steuerrelais eine an die Installation angepasste Logik:

Aerothermie

Modus	Abruf	Steuerungsrelais					
		FRIO_Y	CALORB_W	AIRE_Y	RADIANTE_Y	AIRE_W	RADIANTE_W
Stopp	Off	--	--	--	--	--	--
Kälte	Luft	ON	--	ON	--	--	--
	Strahlung	ON	--	--	ON	--	--
	Off	--	--	--	--	--	--
Wärme	Luft	--	ON	--	--	ON	--
	Strahlung	--	ON	--	--	--	ON
	Off	--	--	--	--	--	--
Trocken	On	--	--	--	--	--	--
	Off	--	--	--	--	--	--
Lüftung	On	--	--	--	--	--	--
	Off	--	--	--	--	--	--

2 Rohre / 3/4 Rohre

Modus	Abruf	Steuerungsrelais					
		FRIO_Y	CALORB_W	AIRE_Y	RADIANTE_Y	AIRE_W	RADIANTE_W
Stopp	Off	--	--	--	--	--	--
Kälte	Luft	ON	--	ON	--	--	--
	Strahlung	ON	--	--	ON	--	--
	Off	ON	--	--	--	--	--
Wärme	Luft	--	ON	--	--	ON	--
	Strahlung	--	ON	--	--	--	ON
	Off	--	ON	--	--	--	--
Trocken	On	ON	--	--	--	--	--
	Off		--	--	--	--	--
Lüftung	On	--	--	--	--	--	--
	Off	--	--	--	--	--	--

DE

RadianT

Modus	Abruf	Steuerungsrelais					
		FRIO_Y	CALORB_W	AIRE_Y	RADIANTE_Y	AIRE_W	RADIANTE_W
Stopp	Off	--	--	--	--	--	--
Kälte	Strahlung	ON	--	--	ON	--	--
	Off	--	--	--	--	--	--
Wärme	Strahlung	--	ON	--	--	--	ON
	Off	--	--	--	--	--	--
Tau aktiv	On	ON	--	ON	--	--	--
	Off	ON	--	ON	--	--	--

In Acuazone und Innobus Pro32 Systemversionen v.4.4.1 oder höher: In jeder der möglichen Konfigurationen der Betriebslogik der Anlage, erzeugen die Zonen mit der als DX konfigurierten Luftstufe keinen Luftbedarf in der Produktionssteuerungsanlage. Denken Sie daran, dass in einer zonierten oder gemischten Konfiguration beim Ändern der Luftstufe einer Zone, die zu der zonierten gehört, die übrigen Zonen in dieser Gruppe dieselbe Konfiguration annehmen.

Wichtig: Zur Optimierung der Produktionstemperatur aerothermischer Anlagen erzeugen die folgenden Kombinationen keinen Luftbedarf in der Produktionssteuerzentrale:

- Kommunikations-Gateway (AZX6QADAPTxxx / AZX6QADAPT3xxx / AZX6GTC xxx / AZX6ELECTROME) in den Systemzentralen Flexa 3.0, Innobus Pro6, Acuazone und Innobus Pro32 (v.4.4.0 oder darunter).

- Gateway-Modul (AZDI6MCIFR [C/R] / AZDI6MCxxx [C/R] / AZDI6ZMOxxx [C/R]) in den Systemen Acuazone und Innobus Pro32, die als in Zonen eingeteiltes oder Misch-System konfiguriert sind.

Wichtig: Zur Optimierung der Produktionstemperatur aerothermischer Anlagen erzeugen die folgenden Kombinationen keinen Luftbedarf in der Produktionssteuerzentrale:

- Modul zur Zoneneinteilung für elektrisches Strahlerelement (AZDI6MZSRE [C/R]) in den Systemen Acuazone und Innobus Pro32, unabhängig von der Konfiguration der Systemzentrale.

SW1

Nachdem alle Zentralen der Installation adressiert sind, müssen Sie die Konfiguration der Installation in der Produktions-Steuerzentrale speichern. Drücken Sie dafür kurz auf SW1. Wenn Sie eine Änderung an der Installation vornehmen, denken sie daran, die neue Konfiguration zu speichern.

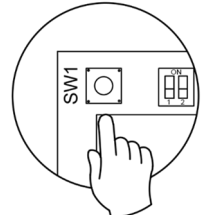

SW2

Der Mikroswitch SW2 konfiguriert die durch die Produktions-Steuerzentrale zu steuernde Installationsart. Die Funktionslogik des Mikroswitch ist wie folgt:

Bedeutung			
Aerothermie	2 rohre	3/4 rohre	RadianT*

*Nur für Airzone RadianT365 system (AZRA6).

RESET DER PRODUKTIONS-STEUERZENTRALE

Um die Werkeinstellungen wieder herzustellen, halten Sie SW1 gedrückt, bis die LED D2 erlischt.

KONFIGURATION

KONFIGURATION DER FUNKTIONSLOGIK

Wählen Sie die Konfiguration Ihrer Produktions-Steuerzentrale, die ihren Bedürfnissen am besten entspricht.

Beachten Sie: Falls die Konfiguration geändert werden soll, muss vorher die Stromversorgung der Produktions-Steuerzentrale getrennt werden.

PRODUKTIONS-STEUERZENTRALE -STROMVERSORGUNG

Vor Anschluss des Produktions-Steuerzentrale an die Stromversorgung sind die folgenden Punkte zu kontrollieren:

1. Kontrollieren Sie, dass die Systeme mit Strom versorgt und konfiguriert sind. Falls mehr als ein System angeschlossen ist, müssen die Systeme verschiedene Systemadressen haben.
2. Kontrollieren Sie, dass die Polarität und Anschlussverkabelung zwischen den Zentralen und Systemen sachgemäß ist. Beachten Sie, dass für die Verbindung zwischen den Zentralen nur die Mitteilungspole A und B empfohlen werden.
3. Überprüfen Sie die ordnungsgemäße Verbindung der an die Relais angeschlossenen Elemente.

Nachdem Sie alle diese Punkte überprüft haben, schalten Sie den Strom für Produktions-Steuerzentrale ein und kontrollieren Sie bitte, dass die Status-LEDs ordnungsgemäß funktionieren.

SYSTEMERKENNUNG

Nachdem die ordnungsgemäße Funktion des Produktions-Steuerzentrale überprüft wurde, suchen wir jetzt die an das Modul angeschlossenen Systeme. Drücken Sie auf SW1, um die Systemsuche zu starten. Kontrollieren Sie, dass die LEDs D6 und D7 blinken.

Falls neue Systeme hinzugefügt oder Änderungen vorgenommen werden, muss dieser Prozess erneut durchgeführt werden.

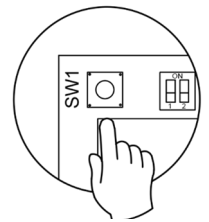

SELBSTDIAGNOSE

Die Airzone-Produktionssteuerzentralen sind mit integrierten LEDs ausgestattet. Sie ermöglichen das Erkennen von nicht-konformen Funktionen.

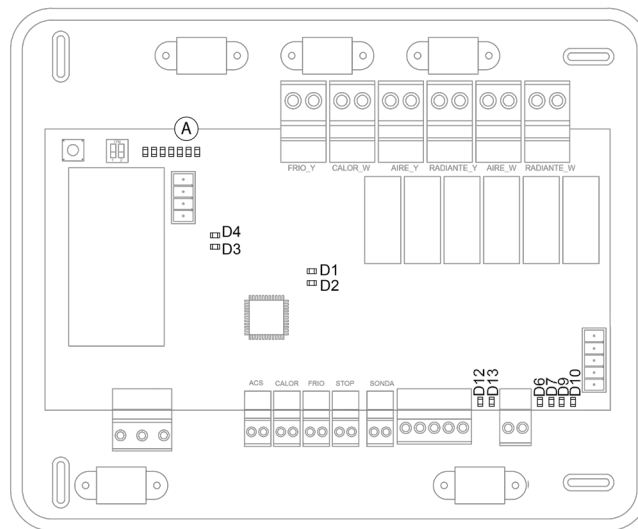

Bedeutung			
D1	Versorgung	Fest	Rot
D2	Systemstart	Fest	Grün
	Mikroprozessor-Aktivität	Blinken	
D3	Datenübermittlung vom Maschinenbus	Blinken	Rot
D4	Datenempfang vom Maschinenbus	Blinken	Grün
D6	Datenübermittlung vom Innen-Haustechnikbus	Blinken	Rot
D7	Datenempfang vom Innen-Haustechnikbus	Blinken	Grün
D9	Datenübermittlung vom Außen-Haustechnikbus 1	Blinken	Rot
D10	Datenempfang vom Außen-Haustechnikbus 1	Blinken	Grün
D12	Datenübermittlung vom Außen-Haustechnikbus 2	Blinken	Rot
D13	Datenempfang vom Außen-Haustechnikbus 2	Blinken	Grün
(A)	Relaisstatus-LED	Schaltet	Grün



Parque Tecnológico de Andalucía

C/ Marie Curie, 21 – 29590

Campanillas – Málaga - España

Teléfono: +34 900 400 445

Fax: +34 902 400 446

<http://www.myzone.airzone.es>

Parc Tertiaire Silic – Inmeuble Panama

45 Rue Villeneuve

94573 Rungis - France

Téléphone : +33 184 884 695

Fax : +33 144 042 114

<http://www.myzone.airzonefrance.fr>

Via Fabio Filzi, 19/E – 20032

Cormano – Milano - Italia

Telefono: +39 02 56814756

Fax: +39 02 56816158

<http://www.myzone.airzoneitalia.it>



GRAZx6CCP103