

(PT) (ES) Detectores de movimiento 220°

6T 7972-03b

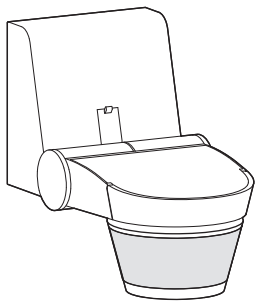

TRE50., TRE52.

Instrucciones de uso

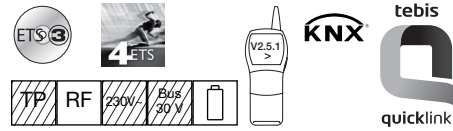

DETECTORES 220°	
TRE500	Blanco
TRE501	Antracita
TRE520	Blanco
TRE521	Antracita

ACCESORIO PARA FIJACIÓN EN ÁNGULO	
EE855	Blanco
EE856	Antracita
52125	Blanco
52126	Antracita

Descripción

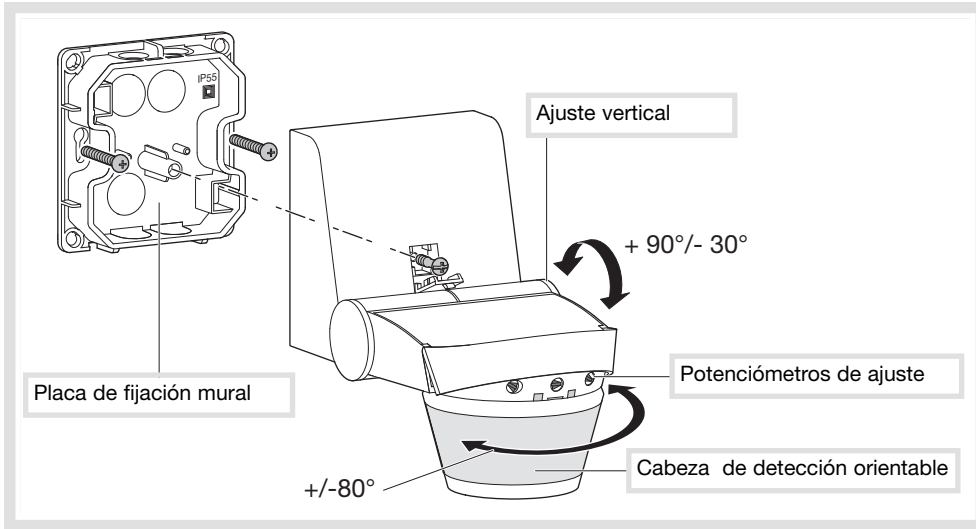

Ajustes

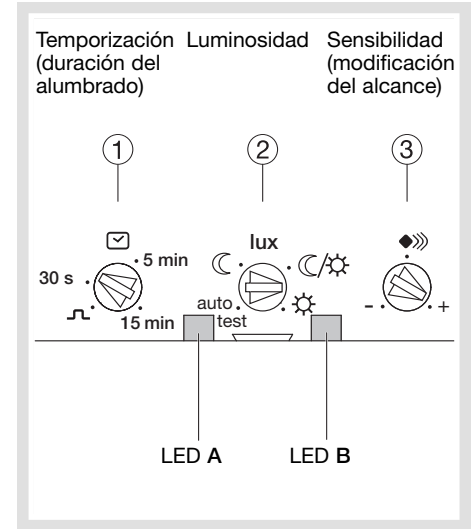

Zona de detección

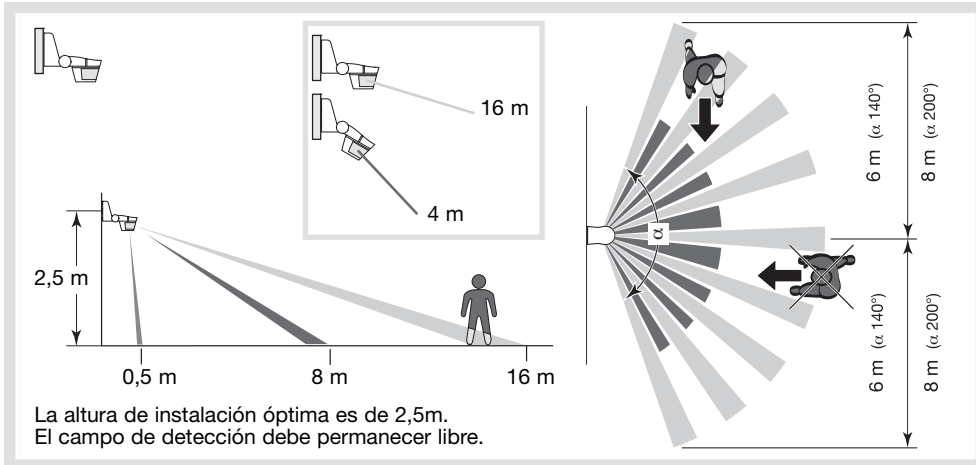

Obturadores

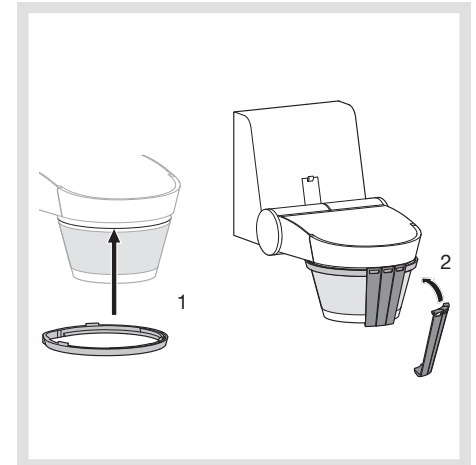

Instalación

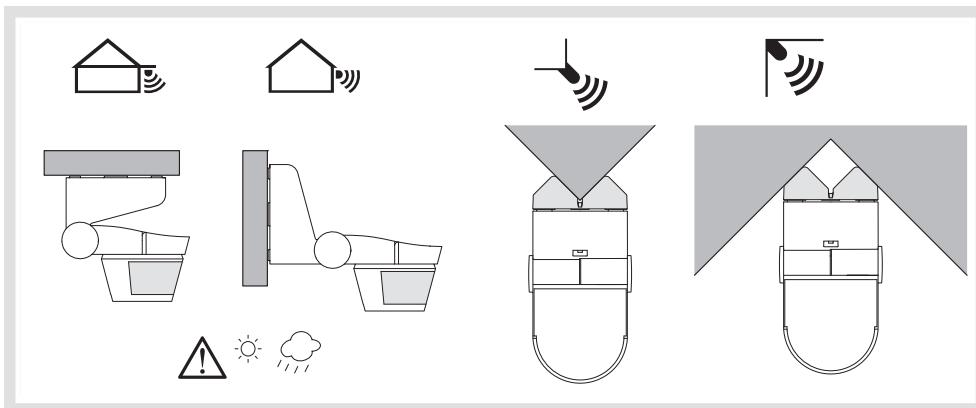

Accesorios para fijación en ángulo

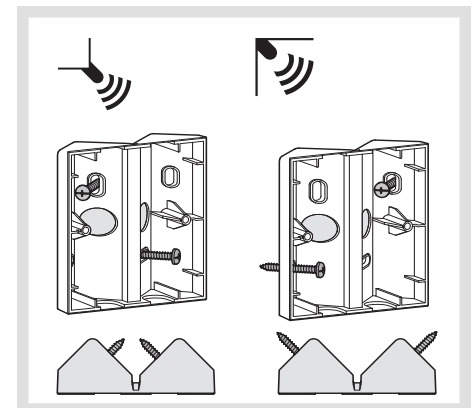

Cuidado:

Este aparato lo debe instalar sólo un instalador electricista según las normas de instalación vigentes en el país.

Instalación de las pilas

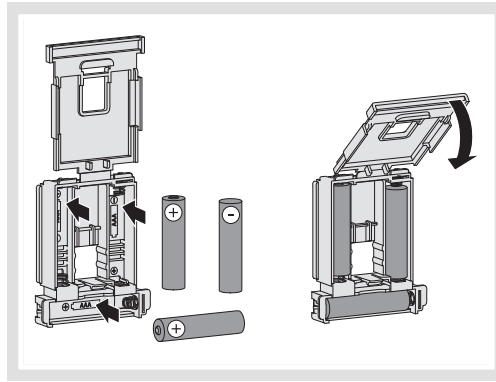

Botón **cfg**

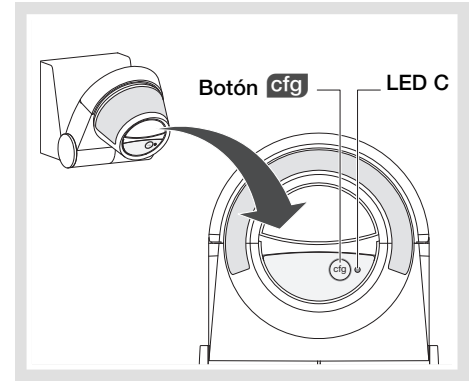

Presentación del producto y principios de funcionamiento

Este detector permite el mando a distancia de uno o varios receptores por una duración definida cuando un movimiento está detectado en su zona de vigilancia. Dicho producto puede utilizarse en dos tipos de configuración: un detector guía el(los) receptor(es); varios emisores guían el(los) receptor(es).

Funcionamiento

El(los) receptor(es) se pone(n) en funcionamiento en cuanto el nivel de luminosidad definido por el potenciómetro ② parece insuficiente y que se detecta un movimiento.

Después de cada detección, se inicia de nuevo la temporización.

Si durante la configuración el LED A parpadea rápidamente, la posición del potenciómetro ① no es compatible con la función seleccionada.

Si al principio de la configuración el LED B parpadea rápidamente o si nada ocurre, comprobar que las pilas estén correctamente instaladas, cambiarlas si es necesario.

Se aconseja proceder a un modo fábrica en los productos antes de volver a hacer la configuración.

Modo Fábrica

Pulsar y mantener el pulsador **cfg** hasta que el LED **cfg** (parpadee >10s) luego soltar. El fin del modo fábrica lo indica la extinción del LED **cfg**.

Dicha operación provoca el borrado completo de la configuración del producto, cualquiera que sea el modo de configuración.

Después de un modo fábrica, esperar 15s antes de proceder a una configuración.

Configuración (botón **cfg**)

Estos detectores pueden configurarse de 3 modos diferentes:

- **quicklink** : configuración sin herramienta (mediante los pulsadores y LED de los productos), véase instrucciones para el uso 6T7952 facilitadas con el producto.
- TX100/B V2.5.0 o superior: documento descriptivo de las funciones del producto disponible en el constructor.
- ETS3 o> vía TR131: base de datos y documento descriptivo del programa de aplicación disponibles en el constructor.

Configuración por TX100 o ETS

Poner el producto en modo configuración con una pulsación en el botón **cfg** durante la fase de aprendizaje por el TX100 o por el direccionamiento con el TR131 en ETS.

! Para cambiar de modo de configuración, es obligatorio pasar al modo fábrica del producto!

Prueba y validación de la zona de detección

Poner el potenciómetro ② en modo Prueba.

El modo Prueba es disponible por una duración de 3 minutos y no toma en cuenta la luminosidad. Cada movimiento detectado enciende el LED A durante 2 segundos. El receptor asociado no está guiado. Después de 3 minutos sin detección, el producto vuelve al modo Auto.

Limitación de la zona de detección: Se puede limitar la zona de detección mediante los obturadores facilitados o inclinando la cabeza.

Montaje

En saledizo o en el techo:

- Fijar la placa mural mediante los tornillos facilitados.
- Sujetar el detector en la placa mural.
- Atornillar para cerrar.

Para un montaje en ángulo, la placa de fijación mural se fija entre el accesorio y el detector.

Precauciones de instalación

A fin de obtener condiciones óptimas de detección, es deseable respetar las siguientes precondiciones:

- El detector es sensible a los rayos solares y a las inclemencias. Procurar no exponerlo directamente a los rayos solares o a la lluvia.
- Es preferible respetar una distancia de 1m entre la fuente luminosa y el detector y no exponer el detector directamente a la fuente luminosa.

Acción	Ajustes	Potenciómetro
Utilizar los ajustes Auto (fábrica) para encender automáticamente la luz durante un tiempo definido. Sólo disponible cuando la temporización está ajustada en el detector.	Ajustes Auto Poner el potenciómetro Lux en "auto test". Los ajustes son predefinidos: Lux = ☾, (funcionamiento nocturno únicamente) tiempo = 3 min, sensibilidad = máx	
Encender automáticamente la luz durante un tiempo definido. Sólo disponible cuando la temporización está ajustada en el detector.	Ajustes instalador	
Probar y validar la zona de detección.	Modo prueba Desplazar el potenciómetro ② Hasta "auto test".	
Ajustar la sensibilidad	Permite ajustar el alcance para evitar las perturbaciones	

Utilizable por todas partes en Europa **CE** y en Suiza.

Por la presente Hager Controls declara que el aparato Detector de movimiento es conforme con las exigencias esenciales y con las demás disposiciones pertinentes de la directiva 1999/5/CE.
La declaración CE puede consultarse en el sitio : www.hagergroup.net

Presentación del Kit TRE700 / 720

El detector y el receptor van preconfigurados para funcionar juntos.



Sólo hay que efectuar los ajustes de temporización, de luminosidad y de zonas de detección. (Véase instrucciones para el uso del detector).

Es posible agregar productos para completar esta instalación.











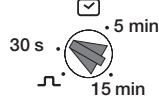







Las diferentes configuraciones posible

Durante la asociación de un detector con un receptor, sólo 2 funciones resultan accesibles según la posición del potenciómetro:

- **on** (LED rojo/ verde) o minutería  (LED rojo parpadeante) según los casos

- Borrado  (LED apagado) 

El receptor propondrá sólo la función definida por el potenciómetro.

 Durante un modo fábrica de uno de los productos, ya no estarán preconfigurados. Habrá que configurarlos de nuevo.		Ajuste de temporización en el detector 	Ajuste de temporización en el receptor 
	Kit TRE700 1 detector TRE5. + 1 receptor	Preconfigurado (función ON/OFF interruptor) Configuración aconsejada: 1. Poner el potenciómetro en un valor diferente de  . 2. Configurar la función ON/OFF interruptor (véase instrucciones de configuración).	1. Proceder al borrado de la función preconfigurada si utilización del kit TRE700 (véase instrucciones de configuración). 2. Poner el potenciómetro en  . 3. Configurar la función "minutería"  (véase instrucciones de configuración).
	Kit TRE700 + 1 ó otros varios receptores	Para una temporización idéntica en cada receptor:	Para una temporización diferente en cada uno de los receptores:
	1 detector TRE5. + varios receptores	1. Poner el potenciómetro en un valor diferente de  . 2. Configurar la función ON/OFF interruptor (véase instrucciones de configuración) en cada uno de los receptores.	1. Proceder al borrado de la función preconfigurada si utilización del kit TRE700 (véase instrucciones de configuración). 2. Poner el potenciómetro en  . 3. Configurar la función "minutería"  (véase instrucciones de configuración) en cada uno de los receptores.
	Varios detectores TRE700-TRE5... + 1 ó varios receptores	Desaconsejado (conflicto de temporizaciones).	1. Proceder al borrado de la función preconfigurada si utilización del kit TRE700 (véase instrucciones de configuración). 2. Poner el potenciómetro en los dos detectores  . 3. Configurar la función "minutería"  (véase instrucciones de configuración) en cada uno de los receptores.
	Kit TRE700 / 720 ó 1 detector TRE5. + 1 ó varios emisores otros que detectores + 1 ó varios receptores	Función minutería no utilizada en el(los) otro(s) emisor(es): 1. Poner el potenciómetro en un valor diferente de  . 2. Configurar el(los) otro(s) emisor(es) (véase instrucciones de configuración) con una función diferente de la minutería.	Función minutería utilizada en el(los) otro(s) emisor(es): 1. Proceder al borrado de la función preconfigurada si utilización del kit TRE700 (véase instrucciones de configuración). 2. Poner el potenciómetro en  . 3. Configurar la función "minutería"  (véase instrucciones de configuración) en cada uno de los receptores para cada uno de los emisores concernidos.

Nota: durante la configuración, la etapa 2 de las instrucciones de configuración no tiene razón de ser con un detector.

QUE HACER SI...		
PROBLEMA	CAUSAS	REMEDIOS
Encendido intempestivo de la lámpara.	<ul style="list-style-type: none"> - Actividad permanente de fuentes de calor en la zona de detección (árboles, matorrales agitados por el viento o presencia de gatos, perros en la zona de detección). - El detector está situado por encima de una rejilla de ventilación. 	<ul style="list-style-type: none"> - Limitar el alcance del detector modificando su inclinación o por enganche de las láminas de ocultación en la óptica o reducir la sensibilidad mediante el botón de regulación. - Modificar el emplazamiento del detector.
El alcance del detector es demasiado corto.	<ul style="list-style-type: none"> - La altura de instalación del detector no es óptima (demasiado alto o demasiado bajo). - Terreno inclinado. 	<ul style="list-style-type: none"> - Modificar la altura de instalación (2,5 metros es óptimo). - Modificar la inclinación del detector.
Ninguna detección al acercarse un vehículo o una persona.	<ul style="list-style-type: none"> - El motor del vehículo todavía no está caliente (poca radiación térmica). - Las personas se desplazan directamente hacia el detector. - El detector ya no tiene bastante energía. 	<ul style="list-style-type: none"> - Instalar el detector de modo que se franquee la zona de detección de manera transversal. - Cambiar las pilas. - Instalar el detector para que la célula solar resulte expuesta al sol.

Especificaciones técnicas

Características eléctricas

Alimentación:

- TRE50., TRE52.  3 x 1,5V AAA

Características funcionales

Dimensiones (L x a x a): 153 x 91 x 130 mm

Umbral de luminosidad: 5 → 1000 Lux

Temporización: 30 s → 15 min

Sensibilidad: min. 20%, max. 100%

Limitación de la zona de detección: Obturadores divisibles facilitados

Frecuencia de emisión: 868,3 MHz

Transmitter duty cycle: 1%

Receiver category: II

Alcance: 100 m campo libre

Accesorios de fijación: soporte de ángulo

(vendidos separadamente) EE855/52125, EE856/52126

Entorno

Tª de funcionamiento: -20 °C → +55 °C

Tª de almacenamiento: -20 °C → +60 °C

IK: 04

Índice de protección: IP55

Resistencia al fuego: 750°C

Normas: EN 60950-1 ; EN 301489-3 ;

EN 300220-2 ; EN 50491-3

(ES) (PT) Detectores de movimento 220°

Instruções de instalação

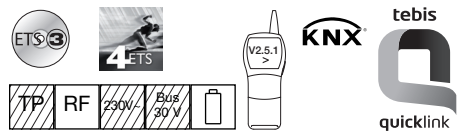

6T 7972-03b

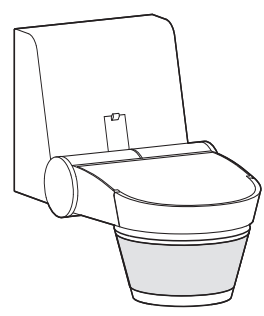

TRE50., TRE52.

DETECTORES 220°	
TRE500	Branco
TRE501	Antracite
TRE520	Branco
TRE521	Antracite

ACESSÓRIO PARA FIXAÇÃO EM ÂNGULO	
EE855	Branco
EE856	Antracite
52125	Branco
52126	Antracite

Descrição

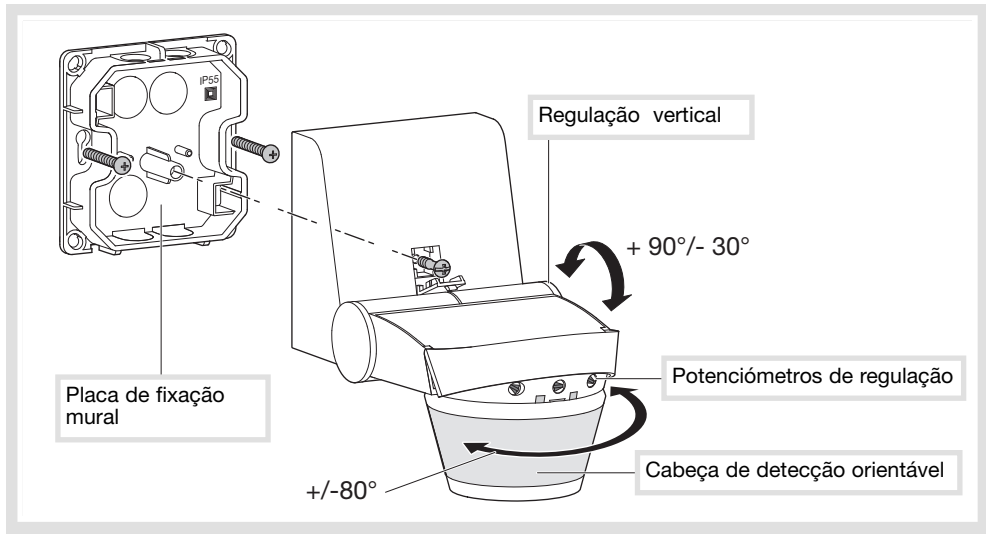

Regulações

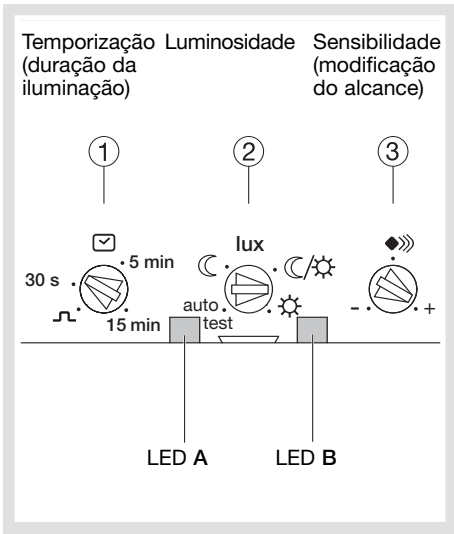

Zona de detecção

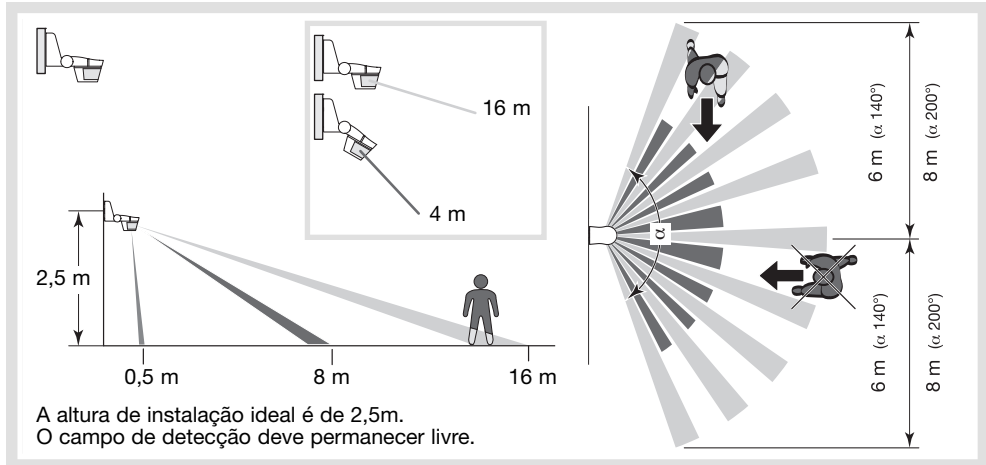

Obturadores



Instalação

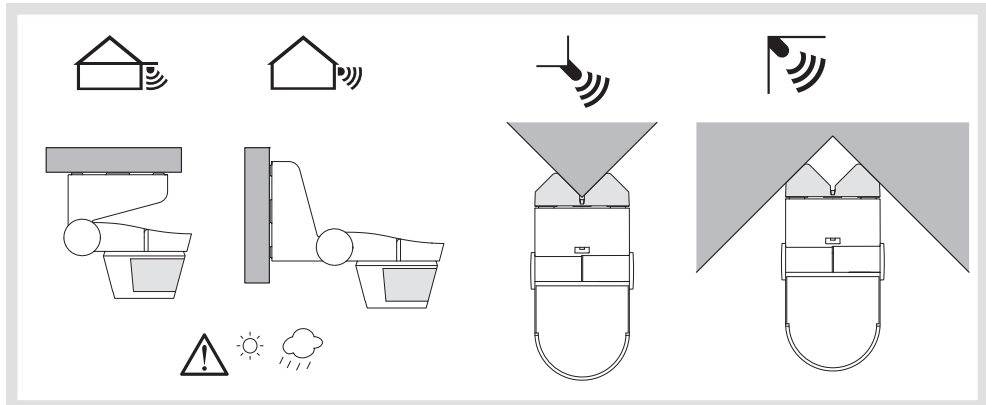

Acessório para fixação de ângulo

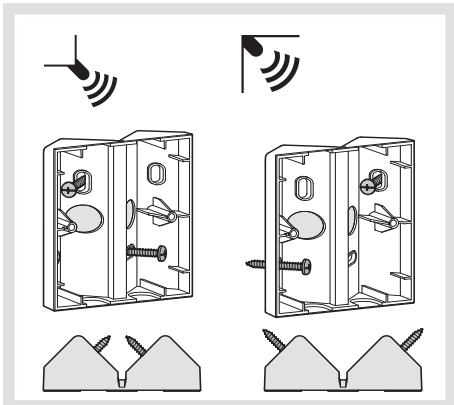

Atenção:

O aparelho deve ser instalado unicamente por um instalador electricista de acordo com as normas de instalação em vigor no país.

Apresentação do produto e princípios de funcionamento

Este detector permite o comando à distância de um ou vários receptores durante um período de tempo definido quando um movimento for detectado na sua zona de vigilância.

Este produto pode ser utilizado em dois tipos de configuração: um detector comanda o(s) receptor(es); vários emissores comandam o(s) receptor(es).

Funcionamento

O(s) receptor(es) é (são) comandado(s) logo que o nível de luminosidade definido pelo potenciómetro ② for julgado insuficiente e que um movimento for detectado. Após cada detecção, a temporização é relançada.

Se durante a configuração o LED A piscar rapidamente, a posição do potenciómetro ① não é compatível com a função seleccionada.

Se no início de configuração o LED B piscar rapidamente ou se nada acontecer, verifique se as pilhas estão correctamente instaladas, mude-as se necessário.

Regulação de fábrica

Pressione e mantenha o botão **cfg** até que o LED **cfg** comece a piscar (>10s), a seguir solte o botão.

O fim da regulação de fábrica é assinalado pela extinção do LED **cfg**.

Esta operação provoca a supressão completa da configuração do produto, qualquer que seja o modo de configuração.

Após uma regulação de fábrica, espere 15s antes de proceder a uma configuração.

Instalação das pilhas

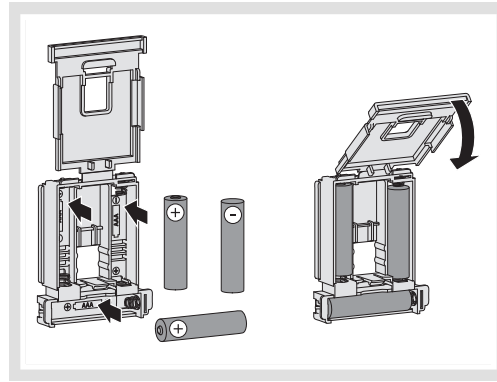

Botão **cfg**

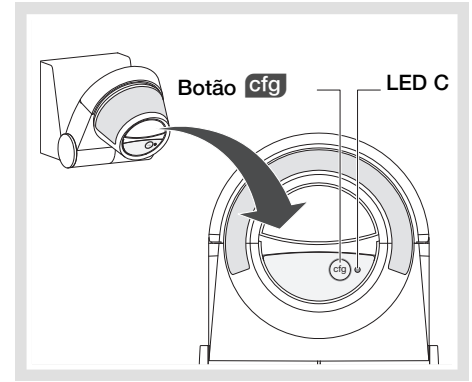

Configuração (botão **cfg**)

Estes detectores podem ser configurados de 3 maneiras diferentes:

- **quicklink** : configuração sem ferramenta (servindo-se dos botões de pressão e dos LEDs dos produtos), ver manual 6T7952 fornecido com o produto.
- TX100/B V2.5.0 ou superior: descrição das funções do produto disponível no construtor.
- ETS3 ou > via TR131: base de dados e descrição do software de aplicação disponíveis no construtor.

Configuração por TX100 ou ETS

Coloque o produto em modo configuração pressionando o botão **cfg** durante a fase de aprendizagem pelo TX100 ou pelo endereçamento com o TR131 em ETS.

! Para mudar de modo de configuração, é preciso obrigatoriamente fazer uma regulação de fábrica do produto.

Teste e validação da zona de detecção

Colocar o potenciómetro ② em modo Teste. O modo Teste fica disponível durante 3 minutos e não toma em consideração a luminosidade. Cada movimento detectado acciona o LED A durante 2 segundos. Ao fim de 3 minutos sem detecção, o produto volta ao modo Auto.

Limitação da zona de detecção: Pode limitar a zona de detecção servindo-se dos obturadores fornecidos ou inclinando a cabeça.

Montagem

Na parede ou no tecto:

- Fixe a placa mural com os parafusos fornecidos.
- Encaixe o detector na placa mural
- Aparafuse para fechar.

Para uma montagem em ângulo, a placa de fixação mural fixa-se entre o acessório e o detector.

Precauções de colocação em serviço

Para obter condições ideais de detecção, é aconselhável respeitar as preconizações seguintes:

- O detector é sensível à luz do sol e às intempéries, tem de evitar que esteja exposto directamente à luz do sol ou à chuva.
- É preferível respeitar uma distância de 1m entre a fonte luminosa e o detector e de não expor o detector directamente à fonte luminosa.

Acção	Regulações	Potenciómetro
Utilizar as configurações Auto (fábrica) para acender automaticamente a luz durante um tempo definido. Só está disponível quando a temporização tiver sido definida no detector.	Configurações Auto Colocar o potenciómetro Lux em "auto test" As configurações estão pré-definidas: Lux = ☾, (funcionamento noturno unicamente) tempo = 3 min, sensibilidade = máx.	
Acender automaticamente a luz durante um tempo definido. Só está disponível quando a temporização tiver sido definida no detector.	Configurações instalador	
Testar e validar a zona de detecção	Modo teste Deslocar o potenciómetro ② até "auto test"	
Ajustar a sensibilidade	Permite regular o alcance para evitar as perturbações.	

Utilizável em toda a Europa e na Suíça

Pela presente, hager Controls declara que o aparelho Detector de movimentos está conforme às exigências essenciais e às outras disposições relevantes da Directiva 1999/5/CE.
A declaração CE pode ser consultada no site:
www.hagergroup.net

Apresentação do Kit TRE700 / 720



O detector e o receptor estão pré-configurados para funcionar em conjunto.











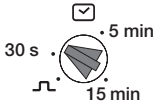







Só as regulações de temporização, de luminosidade e de zonas de detecção terão de ser efectuadas. (Consulte o folheto do detector).

É possível acrescentar produtos para completar esta instalação.

As diferentes configurações possíveis.

Quando da combinação de um detector com um receptor, só 2 funções estão disponíveis, dependendo da posição do potenciômetro:

- **on** (LED vermelho/verde) ou temporizador  (LED vermelho a piscar) dependendo dos casos
 - Supressão  (LED apagado)
- O receptor só indicará a função definida pelo potenciômetro.

		Regulação da temporização no detector		Regulação da temporização no receptor	
					
		Quando se procede a uma pré-regulação de fábrica de um dos produtos, deixarão de estar pré-configurados. Será necessário configurá-los de novo.			
	Kit TRE700 1 detector TRE5. + 1 receptor	Pré-configurado (função ON/OFF interruptor).	1. Proceda à supressão da função pré-configurada se utilizar o kit TRE700 (cf instruções de configuração) 2. Coloque o potenciômetro em  . 3. Configure a função "temporizador"  (cf instruções de configuração)		
	Kit TRE700 + 1 ou vários outros receptores	Para uma temporização idêntica em cada receptor: 1. Coloque o potenciômetro num valor diferente de  . 2. Configure a função ON/OFF interruptor (cf instruções de configuração) nos outros receptores.	Para uma temporização diferente em cada um dos receptores: 1. Proceda à supressão da função pré-configurada se utilizar o kit TRE700 (cf instruções de configuração). 2. Coloque o potenciômetro em  . 3. Configure a função "temporizador"  (cf instruções de configuração) em cada um dos receptores.		
	1 detector TRE5. + vários receptores	1. Coloque o potenciômetro num valor diferente de  . 2. Configure a função ON/OFF interruptor (cf instruções de configuração) em cada um dos receptores.			
	Vários detectores TRE700-TRE5... + 1 ou vários receptores	Desaconselhado (conflito de temporizações).	1. Proceda à supressão da função pré-configurada se utilizar o kit TRE700 (cf instruções de configuração). 2. Coloque o potenciômetro  nos dois detectores. 3. Configure a função "temporizador"  (cf instruções de configuração) em cada um dos receptores.		
	Kit TRE700 / 720 ou 1 detector TRE5. + 1 ou vários emissores outros que detectores + 1 ou vários receptores	Função temporização não utilizada no ou nos outros emissores: 1. Coloque o potenciômetro num valor diferente de  . 2. Configure o ou os outros emissores (cf instruções de configuração) com uma função outra que temporização.	Função temporização não utilizada no ou nos outros emissores: 1. Proceda à supressão da função pré-configurada se utilizar o kit TRE700 (cf instruções de configuração). 2. Coloque o potenciômetro em  . 3. Configure a função "temporizador"  (cf instruções de configuração) em cada um dos receptores para cada um dos emissores implicados.		

Nota: quando da configuração, a etapa 2 das instruções de configuração não deve ser feita com um detector.

QUE FAZER SE ...		
PROBLEMA	CAUSAS	SOLUÇÕES
Comutação intempestiva da lâmpada.	- Actividade permanente de fontes de calor na zona de detecção (ou movimento natural de árvores, presença de gatos, cães ou outros animais na zona de detecção). - O detector está colocado por baixo de uma grelha de ventilação.	- Limitar o alcance do detector, modificando a sua inclinação ou colocando os obturadores sobre a lente de detecção ou ainda reduzir a sensibilidade crepuscular do aparelho. - Alterar a posição do detector.
O alcance do detector é reduzido.	- A altura de instalação do detector não é adequada (muito alta ou muito baixa). - Terreno inclinado.	- Modificar a altura de instalação (altura aconselhada de 2,5m). - Modificar a inclinação do detector.
Não detecta a aproximação de um veículo ou de uma pessoa.	- O motor do veículo não está suficientemente quente (fraca radiação de calor). - As pessoas deslocam-se frontalmente em direcção ao detector. - O detector não dispõe de energia suficiente.	- Instalar o detector de modo a que a zona de detecção seja atravessada transversalmente. - Mudar as pilhas. - Instalar o detector de maneira a que a célula solar esteja exposta ao sol.

Especificações técnicas

Características eléctricas

Alimentação:

- TRE50., TRE52.  3 x 1,5V AAA

Dimensões (C x l x a): 153 x 91 x 130 mm

Limiar de luminosidade: 5 → 1000 Lux

Temporização: 30 s → 15 min

Sensibilidade: min. 20%, max. 100%

Limitação da zona de detecção: Obturadores divisíveis fornecidos

Frequência de emissão: 868,3 MHz

Transmitter duty cycle: 1%

Receiver category: II

Alcance: 100 m Campo livre

Acessórios de fixação: suporte de ângulo

(vendidos separadamente) EE855/52125, EE856/52126

Ambiente

Tª de funcionamento: -20 °C → +55 °C

Tª de armazenamento: -20 °C → +60 °C

IK: 04

Índice de protecção: IP55

Resistência ao fogo: 750°C

Normas: EN 60950-1 ; EN 301489-3 ;

EN 300220-2 ; EN 50491-3