

**Entrada binaria, 2 canales**  
**Familia: Entrada**  
**Producto: Binaria, 2 canales**

---

**2076-2 T**

### **Descripción de su función:**

La entrada binaria empotrable de 2 canales permite enviar telegramas de accionamiento, regulación y control de persianas, además de enviar valores de luminosidad, escenas, regulación o temperatura. Proporciona además parámetros para convertirse en dos contadores de accionamiento o de impulso.

Alternativamente se pueden utilizar los dos canales de este aparato como salidas para accionar sendos LEDs. Si se desea accionar un LED con más potencia de la que se especifica en las características técnicas, se pueden parametrizar estas dos salidas para que actúen simultáneamente, y así conectarlas en paralelo. Están protegidas contra cortocircuito, inversión de polaridad y sobrecarga. No está permitida la conexión a 230 V ni a otras señales externas.

### **Características técnicas:**

**Alimentación:** Mediante el bus EIB

**Consumo:** típ. 150 mW

**Conexión:** al bus mediante terminales de conexión

#### **Entradas**

**Número:** hasta 2 (dependiendo de los parámetros)

**Longitud del cable:** 25 cm, ampliable hasta 5 metros

#### **Salidas**

**Número:** Hasta 2 (dependiendo de los parámetros)

**Longitud del cable:** 25 cm, ampliable hasta 5 metros

**Corriente de salida:** máximo 0,8 mA por canal (para 1,5 V, habitual en LED rojo bajo consumo) En conexión en paralelo se puede llegar hasta 1,6 mA en un canal, y las salidas 1 y 2 se deben parametrizar exactamente igual, es decir, ninguna salida debe ponerse en parpadeo. Las salidas son cortocircuitables, y están protegidos contra cortocircuitos e inversión de polaridad.

**Protección:** IP20

**Homologación:** EIB/KNX

**Temperatura de funcionamiento:** -5 °C a +45 °C

**Temperatura de almacenaje:** -25 °C a +70 °C

**Dimensiones:** 44 x 16 x 29 mm

**Atención:**

Para evitar posibles perturbaciones, se recomienda que los cables de esta entrada no discurren nunca en paralelo con cables de tensión de 230 V. Los contactos de este componente NO ESTÁN separados galvánicamente del bus.

**Aplicación:**

Entrada binaria, 2 entradas, 2 salidas 705801

**Objetos de comunicación:**

Obj	Nombre	Función	Tipo
-----	--------	---------	------

**Para la función de accionamiento:**

0-1	Accionamiento X.1 (X= de 1 a 2)	Entrada 1-2	1 Bit
8-9	Accionamiento X.2 (X= de 1 a 2)	Entrada 1-2	1 Bit

**Para la función de regulación:**

0-1	Accionar	Entrada 1-2	1 Bit
8-9	Regular	Entrada 1-2	4 Bit

**Para la función de envío de persianas**

0-1	Accionamiento corto	Entrada 1-2	1 Bit
8-9	Accionamiento largo	Entrada 1-2	1 Bit

**Para la función de envío de valor**

0-1	Valor	Entrada 1-2	1 Byte
-----	-------	-------------	--------

**Para la función de auxiliar de escenas**

0-1	Entrada auxiliar de escenas	Entrada 1-2	1 Byte
-----	-----------------------------	-------------	--------

**Para la función de envío de temperatura**

0-1	Valor de temperatura	Entrada 1-2	2 Byte
-----	----------------------	-------------	--------

**Para la función de envío de valor de luminosidad**

0-3	Valor luminoso	Entrada 1-2	2 Byte
-----	----------------	-------------	--------

**Para la función de contador de impulsos (para entradas 1 y 2\*)**

1	Señal sincronismo de contador	Entrada 2	1 Bit
---	-------------------------------	-----------	-------

8	Estado del contador de impulso	Entrada 1	2 Byte
---	--------------------------------	-----------	--------

**Para la función de contador de accionamiento (para entradas 1 y 2\*)**

0	Contador de accionamiento	Entrada 1	1 Bit
8	Contador de accionamiento 2	Entrada 1	1 Byte

**\*La función de contador solamente puede ser seleccionada para la entradas 1. En el caso del contador de impulsos, la entradas 2 debe parametrizarse también como contador de impulsos, para que hagan la función de sincronismo.**

**Función: Bloqueo**

16-17	Bloqueo	Entrada 1-2	1 Bit
-------	---------	-------------	-------

**Objetos para las salidas LED:**

**Función: Salida (para las 2 salidas)**

0-1	Accionar	Salida 1-2	1 Bit
-----	----------	------------	-------

**Función: Adicional para función lógica (para las 2 salidas)**

8-9	Función lógica	Salida 1-2	1 Bit
-----	----------------	------------	-------

**Función: Adicional para función bloqueo (para las 2 salidas)**

8-9	Bloqueo	Salida 1-2	1 Bit
-----	---------	------------	-------

**Función: Adicional para función posición forzada (para las 2 salidas)**

8-9	Posición forzada	Salida 1-2	2 Bit
-----	------------------	------------	-------

**Función: Reenvío de estado (para las 2 salidas)**

16-17	Reenvío de estado	Salida 1-2	1 Bit
-------	-------------------	------------	-------

**Descripción funcional:**

**PARA LAS FUNCIONES DE ENTRADA BINARIA**

- Libre asignación de las funciones de accionamiento, regulación, persianas y valor luminoso a cada una de las cuatro entradas por separado.
- La entrada 1 puede tener la función de contador de impulsos o de accionamiento. Si se parametriza la entrada 1 como contador de impulsos, entonces la entrada 3 queda preasignada para entrada de sincronismo. La entrada 3 debe ser paramerizada en consecuencia.

- Objeto de bloqueo disponible para bloquear entradas por separado, con polaridad ajustable.
- Retardo tras regreso de la tensión de bus y tiempo de rebote ajustables de modo general.
- Comportamiento tras el regreso de la tensión de bus ajustable para cada entrada por separado.
- Límite de envío de telegramas ajustable para todas las entradas en general.

#### Función accionamiento

- Para cada entrada hay disponibles dos objetos de comunicación, cuyo comportamiento se puede parametrizar por separado.
- Comando a enviar ajustable para cada flanco (ON, OFF, ALTERNADO, nada)
- Envío cíclico de los objetos de accionamiento ajustable por separado en función del flanco, y del valor del objeto.

#### Función regulación

- Posible funcionamiento a una o dos teclas.
- Tiempo entre accionamiento y regulación ajustable.
- Posible repetición de telegrama y envío de telegrama stop.

#### Función persianas

- Comando (ARRIBA, ABAJO, ALTERNADO) ajustable para cada flanco.
- Concepto de funcionamiento ajustable (Corto-Largo-Corto, o Largo-Corto).
- Tiempo entre accionamiento corto y largo ajustable.
- Tiempo de ajuste de lamas ajustable (Tiempo dentro del cual se puede finalizar un accionamiento largo soltando la tecla)

### Función envío de valores y auxiliar de escenas

- Tipo de flanco y valor a cada flanco ajustables.
- Para el envío de valor, posible ajuste de valor mediante pulsación larga.
- Posible grabación de escenas por pulsación larga, en funcionamiento de auxiliar de escenas.

### Función envío de valores de temperatura y de luminosidad

- Tipo de flanco y valor a cada flanco ajustables.
- Para el envío de valor, posible ajuste de valor mediante pulsación larga

### Función contador de impulsos

- Flanco para conteo de impulsos e intervalo para el envío del estado del contador parametrizables.
- Flanco de la señal de sincronización para resetear el contador y telegrama de accionamiento del telegrama de accionamiento para señal de sincronización parametrizables en función del flanco.

El contador de impulsos solamente se puede parametrizar para la entrada 1. En este caso, obligatoriamente se debe parametrizar la entrada 2 para sincronismo de la entrada 1. En su función de contador, tiene una resolución de 16 bits, con lo que pueden contar entre 0 y 65535. El estado actual del contador puede ser leído en cualquier momento a través del objeto 8, previa activación del flag de lectura.

La entrada irá contando los impulsos que reciba en la entrada 1, y transcurrido el intervalo parametrizado, enviará su estado a través del objeto 8, y se pondrá a cero. Solamente cuando se reciba un nuevo impulso, o bien pase el intervalo parametrizado se podrá leer el estado del contador, siempre que se haya activado el flag de lectura.

Mediante la entrada 2 se puede poner a cero el contador en cualquier momento, y también se pueden enviar telegramas de accionamiento dependiendo de los flancos de sincronismo. El contador de impulsos no se puede bloquear, y su valor de conteo está siempre en memoria RAM, por lo que se pierde al caer la tensión de bus.

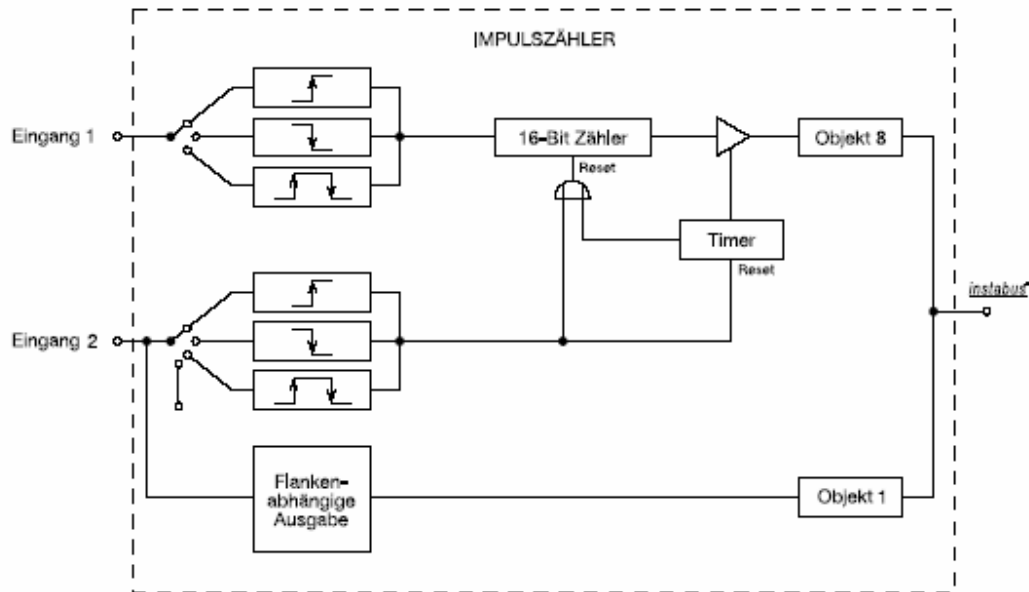

### Función contador de accionamiento

- Flanco para conteo de las señales a la entrada y valor máximo del contador ajustables.
- Ancho del paso para la salida del estado del contador y comando al llegar al máximo (ON, OFF, ALTERNADO, ninguno) ajustables.

Este tipo de contador también queda restringido a la entrada 1. Estos contadores tienen una resolución de 16 bits, por lo que pueden contar entre 0 y 65535. El estado actual del contador se puede leer en cualquier momento haciendo una petición de lectura al objeto 8.

Cuando se llega al máximo de contador, el valor del mismo se transmite espontáneamente mediante el objeto 8, y también se puede enviar simultáneamente un telegrama de 1 bit por el otro objeto de comunicación asociado al contador. Tras estos envíos el contador se pone internamente a cero. Solamente cuando se reciba un nuevo impulso se podrá leer el estado del contador, siempre que se haya activado el flag de lectura.

Mediante el parámetro de ancho de paso de salida del contador, se puede establecer la cantidad de impulsos recibidos tras los cuales se enviará al bus

cíclicamente el estado del contador, sin que se haya llegado al máximo establecido.

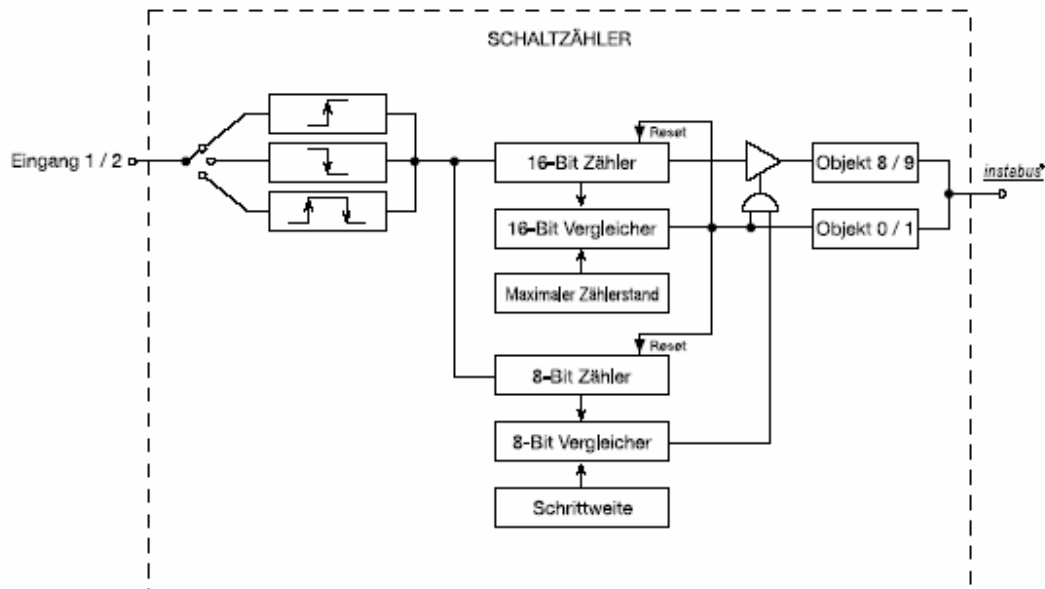

## PARA LAS FUNCIONES DE SALIDA DE LEDS

Accionamiento por separado de 2 salidas.

Salidas parametrizables como contacto normalmente abierto o cerrado.

Comportamiento al regreso de la tensión de alimentación parametrizable.

Para cada salida hay disponible un reenvío de estado y una función adicional, que puede ser de función lógica OR, AND y AND con realimentación, o bien función de bloqueo o de accionamiento forzado a 2 bits.

Objeto de reenvío de estado invertible.

Retardo al regreso de la tensión de bus ajustable en general.

Retardo al apagado o encendido, o temporizador de escalera ajustable para cada salida por separado.

La señal de salida puede parpadear, con una frecuencia parametrizable en tres niveles.

## PARÁMETROS

### Función

- Función canal 1(2): Aquí se establece si el canal 1(2) funcionará como entrada o como salida para accionamiento de LEDSs.

- Canal 1(2): Parpadeo de señal de salida: En el caso de que en el anterior parámetro se haya seleccionado la opción de salida, aquí se establece si se requiere que esta salida parpadee, y en el siguiente parámetro se establece la frecuencia de parpadeo.

### General

- Base (Factor) para retardo al regreso de la tensión de alimentación: El producto de estos dos parámetros determina el tiempo durante el cual estará bloqueada la entrada binaria tras el regreso de la tensión de bus. Durante ese tiempo serán ignorados todos los impulsos recibidos en cualquiera de sus canales.

- Tiempo de rebote para entrada (Factor): El factor que aquí se determine, multiplicado por 0,5 ms, nos dará el tiempo mínimo durante el cual tendrá que estar excitada la entrada para que se envíe algún telegrama al bus. De esta manera se evitan accionamientos indeseados por rebotes en la entrada.

- Máxima frecuencia de envío: Si se activa esta opción quedará limitado el número de telegramas que la entrada binaria puede enviar al bus en 17 segundos. El número límite se establece en el parámetro "Telegramas cada 17 s". Durante los primeros 17 segundos después del regreso de la tensión de bus no se enviará ningún telegrama.

### Entrada 1 (Para funcionalidad como entrada binaria)

- Función Entrada 1: Determina la función a realizar por esta entrada. Si se selecciona la función de contador de impulsos, la entrada 3 hay que configurarla necesariamente también como contador de impulsos, para que sirva como sincronismo a este contador. Lo mismo ocurre entre las entradas 2 y 4.

Dependiendo de lo que se escoja aquí, variarán el resto de parámetros.



### Parámetros para la función Accionar

- Comando al flanco ascendente/descendente. Objeto de accionamiento x.x: La aplicación permite mandar comandos distintos al flanco ascendente y descendente, y además se dispone de dos objetos de comunicación, el 1.1 y el 1.2 para cada uno de los flancos de esta entrada 1.

- Comportamiento al regreso de la tensión: Determina su comportamiento cuando regrese la tensión de bus. Esta acción se llevará a cabo cuando pase el retardo establecido en el grupo "General" de parámetros.

- ¿Envío cíclico?: Si no se activa esta opción, solamente se envía un telegrama al cambio de flanco. Al activarla, se consigue que después de producido el flanco, el telegrama correspondiente se envíe cíclicamente al bus, aunque no hayan más flancos. Se puede habilitar esta opción para el flanco de subida y bajada por separado. El tiempo de ciclo es el producto de una base de tiempos por un factor, que se determinan en los siguientes parámetros. El factor es común, pero la base de tiempos se puede establecer por separado para los objetos 1.1 y 1.2.

### Parámetros para la función Regular

- Funcionamiento: Si se escoge la opción de teclas emparejadas, entonces este canal solamente servirá para encender y regular hacia arriba, o para apagar y regular hacia abajo. El funcionamiento simple permite manejar el regulador con un solo canal, que funcionará en modo alternado tanto para conmutar como para regular.

También es posible el funcionamiento con doble tecla, que es una combinación de los dos anteriores. De este modo, un canal queda asignado para regular hacia arriba, y otro hacia abajo, pero cualquiera de los dos conmuta en modo alternado.

- Tiempo entre accionar y regular (Base x Factor): Determina el tiempo mínimo que habrá que mantener pulsada la entrada para que pase a modo de regulación.

- Comportamiento al regreso de la tensión: Se refiere al comando a enviar cuando regresa la tensión de bus, siempre tras el retardo establecido en los parámetros generales.

- Regular hacia arriba en: Determina el máximo valor de regulación al que se puede llegar mediante telegramas de 4 bits.

- ¿Enviar telegrama STOP?: Esta opción activada por defecto permite que cuando se deje de pulsar la entrada se detenga la regulación.

- ¿Repetición de telegrama?: Activando esta opción se enviará cíclicamente el telegrama de regulación mientras se mantenga pulsada la entrada. Aparecen entonces otros dos parámetros que determinan el ciclo de envío.

Parámetros para la función Persiana:

- Orden tras el flanco ascendente: Autoexplicativo.

- Comportamiento al regreso de la tensión: Se refiere al comando a enviar cuando regresa la tensión de bus, siempre tras el retardo establecido en los parámetros generales.

- Concepto de manejo: Define el comportamiento de la entrada ante una pulsación larga. Hay dos posibilidades:

Corto-Largo- Corto. Con un flanco de subida se envía de entrada un telegrama de accionamiento corto (STEP), y con ello se inicia el tiempo T1, que es el tiempo entre accionamiento corto y largo. Si dentro de T1 detecta un flanco de bajada, ya no se envía ningún otro telegrama.

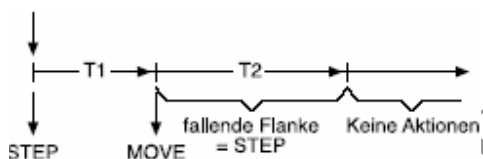

Si dentro de T1 no se detecta flanco de bajada, al pasar ese tiempo se envía un telegrama de accionamiento largo, y comienza el tiempo T2, que es el de regulación de lamas. Si se detecta el flanco descendente dentro de T2, entonces se envía un telegrama de accionamiento corto. Esta función se utiliza si hay persianas que solamente permiten ajuste de lamas, y T2 debe ser el tiempo que tardan las mismas en girar los 180°.

Largo-Corto. Con un flanco de subida en la entrada se envía un telegrama de accionamiento largo, y comienza el tiempo T1, entre accionamiento corto y largo. Si dentro de T1 se detecta un flanco de bajada, entonces se envía un telegrama de accionamiento corto. Esta función se utiliza para regulación de lamas, y T1 debe ser el tiempo que tardan las mismas en girar los 180°.



- Base para tiempo mínimo para pasar a accionamiento largo.: Multiplicada por el factor, nos da el tiempo que hay que mantener accionada la entrada para que se envíe el telegrama de accionamiento largo.

- Base (x factor) para tiempo para regulación de lamass: Define el tiempo durante el cual un accionamiento largo para regulación de lamass será interrumpido al soltar la tecla.

- Parámetros para la función Envío de valores:

- Función de: Se define la función a realizar dentro de ser un envío de valores. Dependiendo de la subfunción que aquí se seleccione se presentarán a partir de aquí unos parámetros u otros.

**Opciones para la subfunción de “Envío de valores”**

- Envío de valor ante: Aquí se define si la entrada debe reaccionar al flanco ascendente (normalmente abierto), al descendente (normalmente cerrado), o a ambos (funcionamiento como un interruptor).

- Valor al flanco ascendente/descendente: Autoexplicativo.

- Comportamiento al regreso de la tensión: Referido a la tensión de bus. Se puede optar que envíe el mismo telegrama que ante un flanco ascendente o descendente, o bien el estado actual.

- ¿Ajuste de lamass mediante pulsación larga?: Este parámetro solamente está disponible si en el parámetro “Enviar valor ante” se escogió la opción de flanco ascendente o descendente. Define si se habilita o no la posibilidad de que manteniendo al entrada pulsada, se vaya ejecutando una regulación del valor, consistente en enviar valores sucesivos en escala creciente o decreciente, con un intervalo y salto a definir en los siguientes parámetros.

- Intervalo entre dos telegramas (Base x factor): Tiempo que transcurre desde un telegrama al siguiente.

- Paso (1...10): Salto de valor de un telegrama al siguiente.

**Opciones para la subfunción de “Auxiliar de escenas sin memorización”**

- Enviar número de escena al: Aquí se define si la entrada debe reaccionar al flanco ascendente (normalmente abierto), al descendente (normalmente cerrado), o a ambos (funcionamiento como un interruptor).

- Escena para flanco ascendente/descendente: Autoexplicativo.

- Comportamiento al regreso de la tensión: Referido a la tensión de bus. Se puede optar que envíe el mismo telegrama que ante un flanco ascendente o descendente, o bien el estado actual.

### **Opciones para la subfunción de “Auxiliar de escenas con memorización”**

- Enviar número de escena al: Aquí se define si la entrada debe reaccionar al flanco ascendente (normalmente abierto), al descendente (normalmente cerrado), o a ambos (funcionamiento como un interruptor).

- Escena para flanco ascendente/descendente: Autoexplicativo.

- Comportamiento al regreso de la tensión: Referido a la tensión de bus. Se puede optar que envíe el mismo telegrama que ante un flanco ascendente o descendente, o bien el estado actual.

- ¿Solamente función de memorización?: Es posible que la entrada solamente envíe telegramas de memorización, y no de reproducción de escenas.

- Base (x factor) para el tiempo de accionamiento largo para memorizar: Define el tiempo durante el cual se tendrá que mantener accionada la entrada para que ejecute la grabación de la escena.

### **Parámetros para la subfunción de “Valores de temperatura”**

- Enviar valor ante: Aquí se define si la entrada debe reaccionar al flanco ascendente (normalmente abierto), al descendente (normalmente cerrado), o a ambos (funcionamiento como un interruptor).

- Valor al flanco ascendente/descendente: Autoexplicativo.

- Comportamiento al regreso de la tensión: Referido a la tensión de bus. Se puede optar que envíe el mismo telegrama que ante un flanco ascendente o descendente, o bien el estado actual.

- ¿Ajuste de lamas mediante pulsación larga?: Este parámetro solamente está disponible si en el parámetro “Enviar valor ante” se escogió la opción de flanco

ascendente o descendente. Define si se habilita o no la posibilidad de que manteniendo al entrada pulsada, se vaya ejecutando una regulación del valor, consistente en enviar valores sucesivos en escala creciente o decreciente, con un intervalo y salto a definir en los siguientes parámetros.

- Intervalo entre dos telegramas (Base x factor): Tiempo que transcurre desde un telegrama al siguiente.

- Paso (1...10): Salto de valor de un telegrama al siguiente.

### **Parámetros para la subfunción de “Valores de luminosidad”**

- Enviar valor ante: Aquí se define si la entrada debe reaccionar al flanco ascendente (normalmente abierto), al descendente (normalmente cerrado), o a ambos (funcionamiento como un interruptor).

- Valor al flanco ascendente/descendente: Autoexplicativo.

- Comportamiento al regreso de la tensión: Referido a la tensión de bus. Se puede optar que envíe el mismo telegrama que ante un flanco ascendente o descendente, o bien el estado actual.

- ¿Ajuste de lamas mediante pulsación larga?: Este parámetro solamente está disponible si en el parámetro “Enviar valor ante” se escogió la opción de flanco ascendente o descendente. Define si se habilita o no la posibilidad de que manteniendo al entrada pulsada, se vaya ejecutando una regulación del valor, consistente en enviar valores sucesivos en escala creciente o decreciente, con un intervalo y salto a definir en los siguientes parámetros.

- Intervalo entre dos telegramas (Base x factor): Tiempo que transcurre desde un telegrama al siguiente.

- Paso (1...10): Salto de valor de un telegrama al siguiente.

### **Parámetros para la función Contador de impulsos:**

- Contar impulsos a la entrada si: Aquí se define si la entrada debe reaccionar al flanco ascendente (normalmente abierto), al descendente (normalmente cerrado), o a ambos (funcionamiento como un interruptor).

- Base (x Factor) de tiempos para intervalo de envío de estado del contador: Transcurrido este tiempo, se envía al bus el estado del contador, y éste es reseteado para recibir impulsos en el ciclo siguiente.

- Resetear estado del contador e intervalo a la señal de sincronismo si: Aunque no haya terminado el ciclo definido en los parámetros anteriores, si por la entrada de sincronismo se recibe el impulso que aquí se especifica, entonces se resetea el contador, y se inicia un nuevo ciclo. Escogiendo la opción “no reponer” se anula la posibilidad de resetear el contador desde la entrada de sincronismo.

- Telegrama a la entrada de la señal de sincronismo: Además de que se resetee el contador, se puede hacer que al accionar la entrada de sincronismo se envíe al bus un telegrama por el objeto de comunicación número 1 –Señal de sincronismo del contador-. Para que este objeto aparezca, la entrada 2 debe estar configurada como contador de impulsos. Aquí se define el tipo de telegrama a enviar para cada flanco.

- Parámetros para la función Contador de accionamiento:

- Contar impulsos a la entrada si: Aquí se define si la entrada debe reaccionar al flanco ascendente (normalmente abierto), al descendente (normalmente cerrado), o a ambos (funcionamiento como un interruptor).

- Máximo del contador: Cuando el contador llegue al valor aquí especificado, se envía el estado al bus y se resetea para empezar a contar desde cero.

- Comando al alcanzar el máximo del contador: Tipo de telegrama que se enviará por el objeto de comunicación 0, de 1 Bit, al llegar al máximo del contador.

- Ancho de paso de salida estado del contador: Determina cada cuántos impulsos debe ser enviado al bus el estado del contador por el objeto de 2 bytes, aunque no se haya alcanzado el máximo.

- Parámetros de bloqueo: Entrada 1, Bloquear:

Estos parámetros determinan la posibilidad de bloquear mediante un objeto de comunicación el correspondiente canal de la entrada binaria. Esta posibilidad no está disponible para canales configurados como contador, y los valores de los parámetros pueden variar dependiendo de la función que tenga la entrada en cuestión.

- Función de bloqueo: Sirve para habilitar el bloqueo para esa entrada.

- Polaridad del objeto de bloqueo: Determina el tipo de telegrama para activar y para bloquear la entrada.

- Comportamiento al inicio del bloqueo (...): Define el valor a enviar por el / los objeto(s) de comunicación asociados a la entrada cuando se produce su bloqueo.
- Comportamiento al fin del bloqueo (...): Define el valor a enviar por el / los objeto(s) de comunicación asociados a la entrada cuando se produce su bloqueo.

**Entrada 2: Igual que entrada 1, pero sin contador. Solamente configurable como entrada de sincronismo para la 1 en lo que se refiere a contador**

**Entrada 1 (para funcionalidad como Salida accionar, LED max. 0.8 mA)**

#### Parámetros para Salida 1

- Funcionamiento: Autoexplicativo.
- Comportamiento al regreso de la tensión: Autoexplicativo.
- Temporización: Aquí se define si se desea que la salida tenga retardos al apagado y/o encendido, o bien que funcione como un temporizador de escalera, con o sin retardo al encendido.
- Factor (x Base) para el retardo al encendido/apagado: El producto de la base por el factor define el valor de los retardos seleccionados.
- Reacción a un telegrama OFF: En el caso de estar programado como temporizador de escalera, si antes de que expire el tiempo de encendido se recibe un telegrama OFF, será tenido en cuenta o no, dependiendo de lo que se establezca en este parámetro.
- Reenvío de estado: Define si tendremos o no objeto de comunicación de reenvío activo de estado, y la polaridad del mismo.
- Función adicional: Aquí podemos establecer que se pueda disponer para este canal de una función lógica, de bloqueo o bien de posición forzada. El escoger alguna de estas opciones implicará la aparición de otro objeto de comunicación, y de un grupo de parámetros específico para la función escogida.

#### Parámetros para Salida 1, función lógica

- Función lógica: Autoexplicativo.

### Parámetros para Salida 1, bloqueo

- Polaridad del objeto de bloqueo: Define qué valores serán los que bloqueen y activen la salida.
- Función al inicio del bloqueo: Autoexplicativo.
- Función al final del bloqueo: Autoexplicativo.

### **Entrada 2 (para funcionalidad como Salida accionar, LED max. 0.8 mA)**

Igual que para la Entrada 1.

JUNG