

Controlador PI climat. sin rueda, con entrada bin. de 4 canales
Núm. de art. ..2178 ORTS..

Instrucciones de servicio

1 Indicaciones de seguridad

Sólo las personas cualificadas eléctricamente pueden instalar y montar aparatos eléctricos.

Si no se observa el manual de instrucciones existe el riesgo de provocar incendios, daños en los equipos u otras situaciones de peligro.

Peligro de descarga eléctrica en la instalación KNX. No conectar ninguna tensión externa en las entradas. El aparato se podría dañar y no se garantiza el potencial MBTS en la línea de bus del KNX.

Estas instrucciones forman parte del producto y deben permanecer en manos del consumidor final.

2 Estructura del mecanismo



Figura 1

- (1) Mecanismo de bornes
- (2) Marco de diseño
- (3) Módulo electrónico
- (4) Tapa
- (5) Tornillo de seguridad
- (6) LED de programación
- (7) Tecla de programación

3 Función

Información del sistema

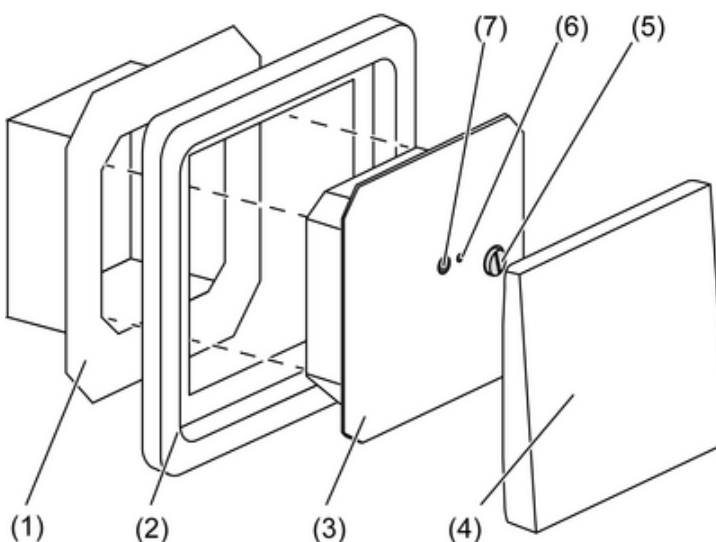
Este aparato es un producto perteneciente a los sistemas KNX y cumple con la directiva KNX. Para su comprensión se presupone un conocimiento técnico detallado obtenido a través de cursos de formación sobre KNX.

El funcionamiento del aparato depende del software. Una información más detallada sobre las versiones del software y el correspondiente alcance de las funciones, así como del propio software se puede obtener de la base de datos de producto del fabricante.

La planificación, instalación y puesta en funcionamiento del aparato tienen lugar mediante un software con certificación KNX. A partir de la versión ETS3.0d, se cuenta con una completa funcionalidad con el software de puesta en funcionamiento KNX.

La base de datos de productos, las descripciones técnicas y los programas de conversión y otros programas de ayuda se encuentran siempre actualizados en nuestra página de Internet.

Uso conforme a lo previsto

- Regulación de la temperatura en una sala individual en instalaciones KNX
- Montaje en caja para mecanismos según DIN 49073

Características del producto

- Medición de la temperatura ambiente y comparación con la temperatura nominal
- Especificación del valor nominal mediante la selección del modo de funcionamiento
- Modos de funcionamiento: Confort, Standby, Noche, Protección contra Heladas/Calor
- Modo de calefacción y refrigeración
- Calefacción y refrigeración con nivel básico y adicional
- Manejo exclusivo a través del bus
- Interfaz de pulsador con cuatro entradas o dos salidas y dos entradas, p. ej., para contactos de ventana, pulsadores, LED, etc.
- Función de las entradas: conmutación, regulación de luz, control de persianas, estación auxiliar de escenas de luz, transmisor de valores de luminosidad o de temperatura
- Opcional: conexión de sensor externo de temperatura (accesorio)

4 Información para los operarios cualificados eléctricamente

4.1 Montaje y conexión eléctrica



¡PELIGRO!

Riesgo de descarga eléctrica al entrar en contacto con los componentes conductores de tensión que se encuentren en el entorno de la instalación.

Las descargas eléctricas pueden provocar la muerte.

Antes de trabajar en el dispositivo, cortar la corriente y cubrir los componentes conductores de tensión que se encuentren en el entorno.

Indicaciones para el montaje

No utilizar el regulador en combinaciones múltiples con aparatos eléctricos. El calor que generan afecta a la medición de temperatura del regulador.

No montar el regulador en la proximidad de fuentes de interferencias como cocinas eléctricas, neveras, corrientes de aire o irradiación solar. Estas afectan a la medición de temperatura del regulador.

Al tender las líneas de entrada en paralelo a las líneas de alimentación se debe guardar una distancia mínima de 10 cm. De lo contrario, se pueden producir interferencias electromagnéticas.

Tener en cuenta las condiciones de instalación para la MBTS.

Recomendación: Utilizar una caja para mecanismos profunda.

La altura de montaje óptima es de aprox. 1,5 m.

Montar y conectar el aparato

- Separar el mecanismo de bornes (1) del módulo electrónico (3) (figura 1).
- Conectar la línea de bus al borne de conexión (9) del mecanismo de bornes (figura 2).



Figura 2

- Entradas binarias **E1...E4**: conectar los contactos de cierre o los contactos normalmente cerrados como interruptores o pulsadores a los bornes 1 y 2...5 (figura 3) de la regleta de bornes (8) (figura 2).
- Salidas binarias **A1...A2**: conectar los LEDs o los relés electrónicos a los bornes 1 y 2, 3 (figura 4) de la regleta de bornes (8) (figura 2).



Figura 3

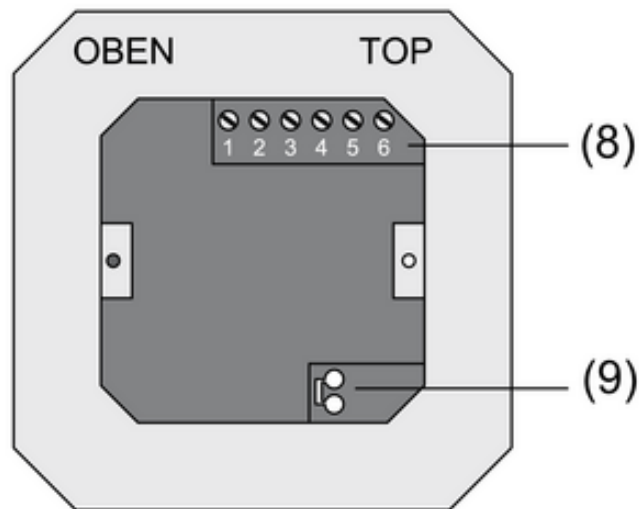

Figura 4

i La determinación de la función como entradas o salidas depende de la programación ETS. Opcional: colocar el sensor externo de temperatura en un tubo vacío y hacer salir el cabezal sensor en el punto de medición.

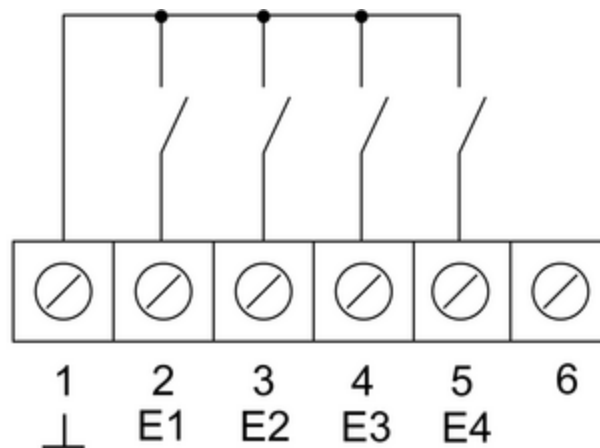
Seleccionar el lugar de montaje del sensor de temperatura de manera que éste pueda medir la temperatura sin verse afectado por fuentes de interferencias.

- Conectar el sensor externo de temperatura a los bornes **5** y **6** (figura 4) de la regleta de bornes (8) (figura 2).
- i** El cable del sensor se puede prolongar hasta un máximo de 50 m con un cable de dos conductores retorcidos, p. ej. J-Y(St)Y-2x2x0,8. En caso de utilizarse una línea de bus KNX: utilizar un segundo par de conductores, amarillo-blanco.
- Insertar el mecanismo de bornes (1) (figura 1) en la caja de mecanismos empotrada. Observar que la inscripción **OBEN / TOP** quede arriba. La conexión de bus (9) (figura 2) debe quedar abajo a la derecha.
 - Colocar el marco de diseño (2) sobre el mecanismo de bornes (1) (figura 1).
 - Quitar la tapa (4) (figura 1).
 - Colocar el módulo electrónico en la posición correcta en el mecanismo de bornes (figura 1).
 - Fijar el módulo electrónico con el tornillo de seguridad (5) (figura 1).
 - Volver a colocar la tapa (4) (figura 1).

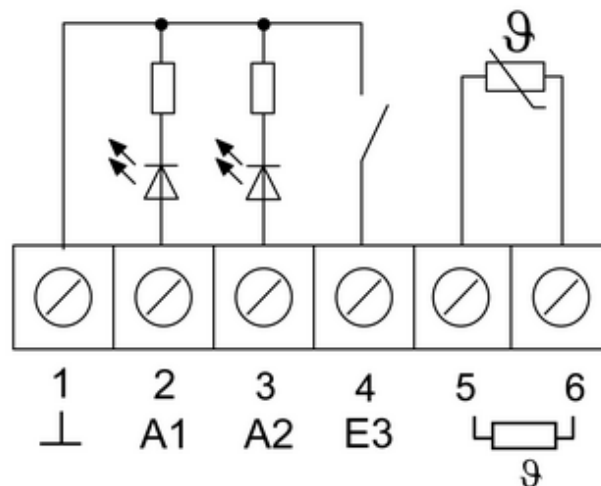
Desmontar el aparato



Figura 5: Desmontar la tapa

- i** No dañar la tapa (4) ni el marco de diseño (2).
 - Colocar el destornillador en la entalladura de la parte inferior (figura 5) y levantar la tapa (4) con cuidado, haciendo palanca.
 - Soltar el tornillo (5).
 - Retirar el dispositivo electrónico (3) del módulo.
- i** En el montaje posterior, el dispositivo electrónico se debe colocar nuevamente en el módulo correcto. Rotular correctamente el módulo y el dispositivo electrónico durante el desmontaje o rotular en este momento.

4.2 Puesta en funcionamiento

Carga de la dirección y del software de aplicación

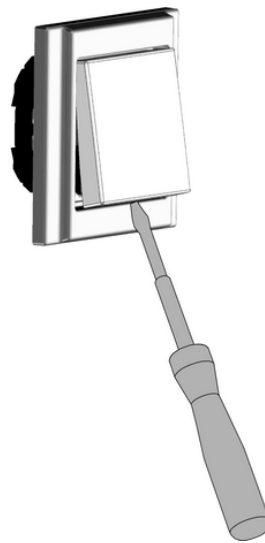
- Quitar la tapa (4) (figura 5).
- Pulsar la tecla de programación (7) (figura 1).
El LED de programación (6) se ilumina (figura 1).
- Introducir las direcciones físicas.
El LED de programación (6) se apaga (figura 1).
- Anotar la dirección física en el mecanismo de bornes y en la parte posterior del módulo electrónico.
- i** Tener en cuenta la asignación correcta de módulos y dispositivos electrónicos al montarlos.
 - Volver a colocar la tapa (4) (figura 1).
 - Descargar el software de aplicación, los parámetros, etc.

5 Anexo

5.1 Datos técnicos

Medio KNX	TP 1
Modo de puesta en funcionamiento	Modo S
Tensión nominal	CC 21 ... 32 V MBTS
Corriente absorbida KNX	máx. 7,5 mA
Conexión bus	Borne de conexión
Temperatura ambiente	-5 ... +45 °C
Temperatura de almacenamiento/ transporte	-25 ... +70 °C

Corriente de salida	0,8 mA
Entradas y salidas	
Tipo de cable	J-Y(ST)Y 2x2x0,8 mm
Longitud de cable	máx. 5 m
Longitud de cable del sensor de temperatura	máx. 50 m

5.2 Accesorio

Sonda Núm. de art. FF7.8

5.3 Garantía

Reservado el derecho a realizar modificaciones técnicas y formales en el producto, siempre y cuando sirvan para adaptar el aparato a los avances técnicos.

Prestamos garantía dentro del marco de las disposiciones legales.

Le rogamos envíe el aparato franco de porte con una descripción del fallo a nuestro servicio central de atención al cliente.

ALBRECHT JUNG GMBH & CO. KG

Volmestraße 1
58579 Schalksmühle

Telefon: +49.23 55.8 06-0
Telefax: +49.23 55.8 06-2 04
kundencenter@jung.de
www.jung.de

Service Center

Kupferstr. 17-19
44532 Lünen
Germany