

Descripción:

1. Guía doble LED indicador funcionamiento (rojo) – sensor de luminosidad.
2. Envoltorio superficial sensor de movimiento.
3. Terminal de conexión.
4. Triple micro interruptor⁽¹⁾: On/Off sensor de luminosidad - On/Off led indicador de detección - alimentación 3,3V/5V

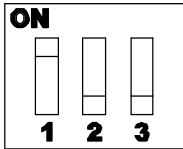
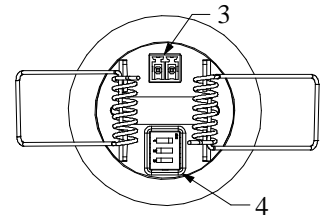
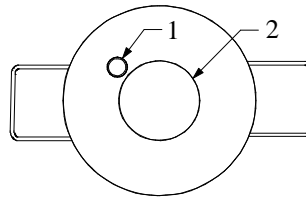

Micro interruptor	ON	OFF
1	Sensor de luminosidad ON	Sensor de luminosidad OFF
2 ⁽¹⁾	Tensión de 3,3V por terminal común	Tensión de 5V por terminal común
3	LED de detector de movimiento OFF	LED de detector de movimiento ON

⁽¹⁾ Para comprobar la tensión necesaria en el terminal común, consultar la última edición de la hoja técnica del dispositivo al cual se va a conectar el detector de movimiento.

Dimensiones (en mm) y posicionamiento:

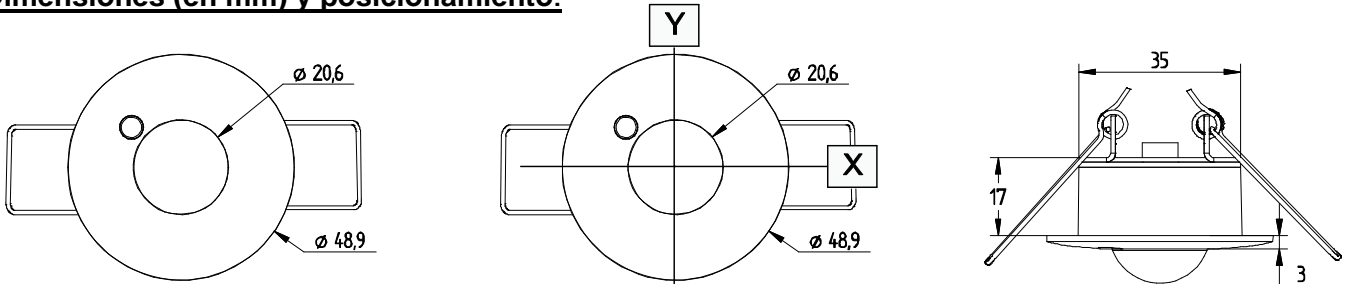

Área de detección:

Área de Detección		
Altura de techo	Distancia Eje X	Distancia Eje Y
2.7m	6,67m	5,59
5m	12,35m	10,36m

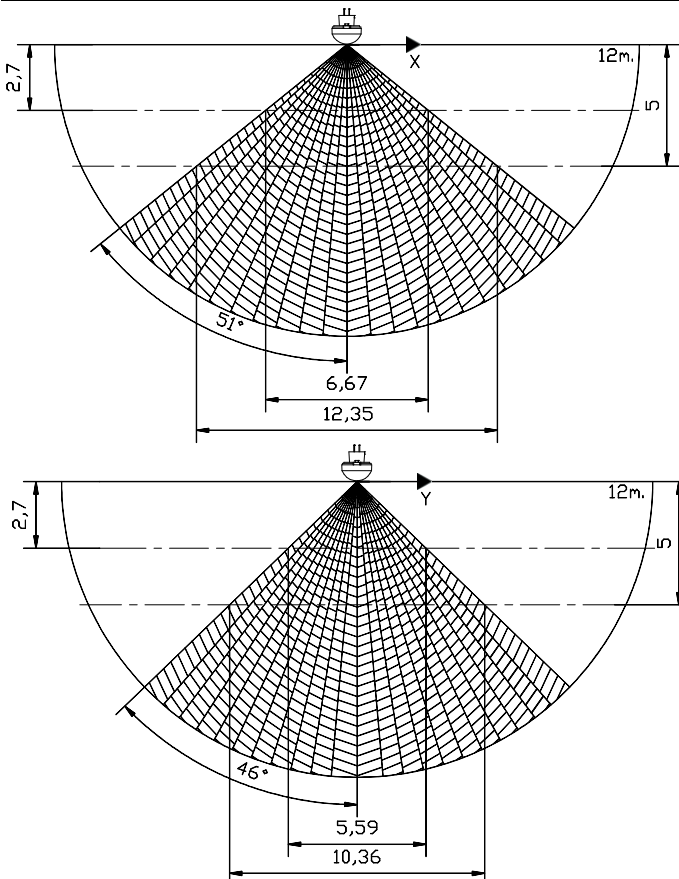

Diagramas de conexión y montaje:

Opción 1: 1 Sensor de movimiento

Se conecta directamente la entrada deseada del dispositivo Zennio con el terminal del sensor marcado con la letra "I". Asimismo, conectar el común del dispositivo Zennio (cualquiera de los terminales marcados con la letra "C") con el terminal del sensor marcado con la letra "C".

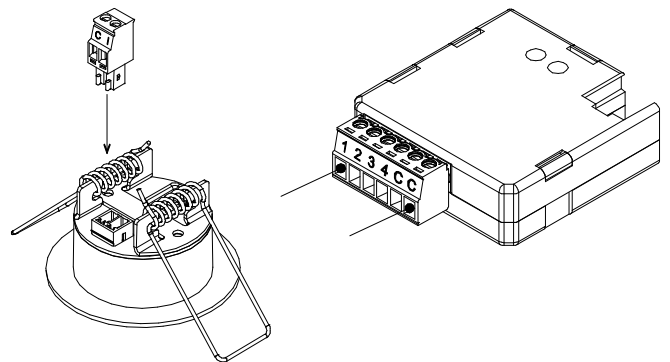

Realizar un agujero en el falso techo con una corona de 40 mm de diámetro.

Introducir sensor y orientar según ejes indicados para optimizar funcionamiento

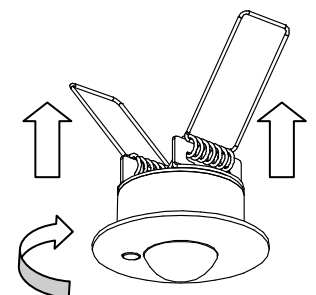

Opción 2: 2 sensores de movimiento conectados en paralelo (conectados a la misma entrada).

Se conecta la entrada deseada del dispositivo Zennio con el terminal del sensor número 1 marcado con la letra "I".

Asimismo, conectar el común del dispositivo Zennio (cualquiera de los terminales marcados con la letra "C") con el terminal del sensor número 1 marcado con la letra "C".

Repetir la misma operación con el sensor 2, utilizando la misma entrada del dispositivo Zennio. Para facilitar la operación, el dispositivo Zennio dispone de dos terminales correspondientes al común, ambos marcados con la letra "C".



Máximo 2 sensores en paralelo.



Al menos un sensor de luminosidad en posición OFF.

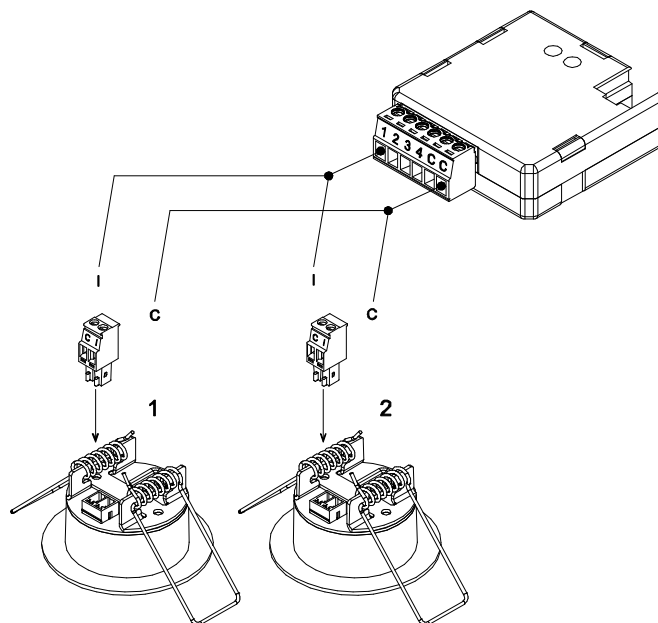

ESPECIFICACIONES GENERALES	
Concepto	Descripción
Tipo de dispositivo	Dispositivo de Control de funcionamiento eléctrico
Consumo en estado de detección	1mA
Consumo en stand-by	15µA
Alimentación externa	3,3V o 5V aportados a través del terminal común
Temperatura de trabajo	0°C a +55°C
Temperatura de almacenamiento	-20°C a +70°C
Humedad relativa (ambiente)	30 a 85% RH (Sin condensación)
Humedad relativa de almacenamiento	30 a 85% RH (Sin condensación)
Grado de contaminación	IP20, ambiente limpio
Montaje	Recomendado en falso techo. Evitar su instalación próxima a puntos de iluminación u otras fuentes de calor
Indicador de operación	Al detectar movimiento, el led debe emitir un destello. Función anulable con el micro-interruptor correspondiente
Índice CTI de la PCB	175 V
Material de la carcasa	PC+ABS FR V0 Libre de halógenos
Peso aproximado	25 g.
Método de conexión	Bloque de terminales (Tornillo)
Longitud de cableado máxima	30 metros (especificación entradas Zennio: consultar dispositivos compatibles)
Sección de cable	0,15 mm ² a 1 mm ² (Especificación entradas Zennio: consultar dispositivos compatibles)
Número máximo de detectores en paralelo	2 (al menos un sensor de luminosidad debe ser anulado)
Ángulo detección eje X	51°
Ángulo detección eje Y	46°
Rango valores luminosidad	TBD

INSTRUCCIONES DE SEGURIDAD



- No conectar a la tensión principal (230 V) u otros voltajes externos, con excepción de las entradas del dispositivo al que se conecta (QUAD, ACTinBOX Classic-Hybrid, etc). Conectar a un voltaje externo puede poner en peligro la seguridad eléctrica de todo el sistema KNX.
- El equipo debe ser instalado y ajustado únicamente por electricistas cualificados y siguiendo las regulaciones aplicables de prevención de accidentes.
- No exponga este aparato a la lluvia o a la humedad.